

Reese by Fibre ood

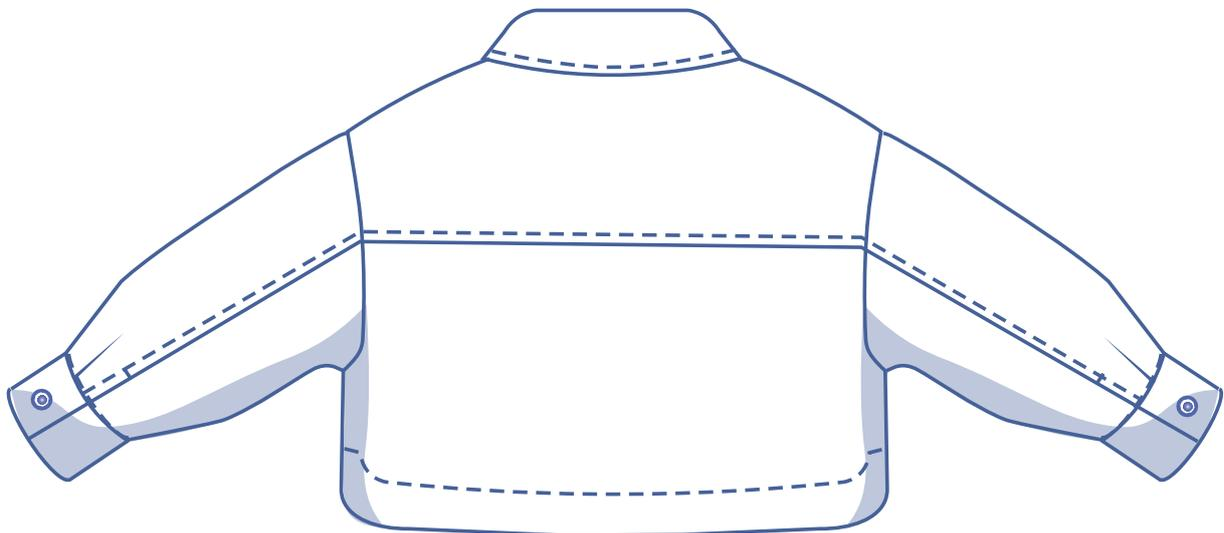

2 - 14 Jahre

Im Partnerlook mit Mamas Jacke Adria. Diese Unisex-Oversize-Jacke im Boxy-Modell verfügt über viele Details: Ziernähte für den besonderen Hauch von Coolness, aufgenähte Taschen, die durch den Balg mehr Volumen bekommen. Die perfekte Entschuldigung, um bereits jetzt an den Herbst zu denken.



Größentabelle (in cm)

Größe	2	3	4	5	6	8	10	12	14
Körperlänge	92	98	104	110	116	125	137	150	160
BU (Brustumfang)	52	54	56	58	60	64	68	72	76
HU (Hüftumfang)	56	58	60	62	64	68	72	76	80

Du wählst die Größe anhand des **Brustumfangs (unabhängig von Alter oder Körpergröße)**. Du wählst die Größe, die dem Brustumfang am nächsten kommt. Der Hüftumfang lässt sich dann problemlos anpassen, indem du beim Übertragen des Schnittmusters von der Linie der einen Größe zur Linie einer anderen Größe wechselst. Danach passt du die Länge der Jacke an die dem Alter oder der Größe des Kindes entsprechende Länge an, diese findest du in der folgenden Tabelle.

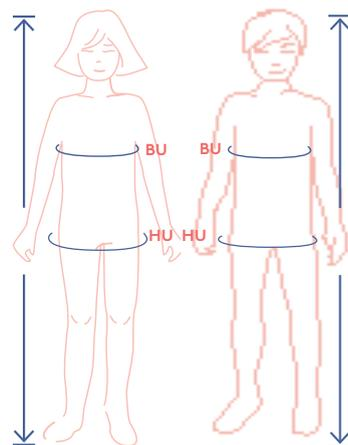

Abmessungen Schnittmuster (in cm)

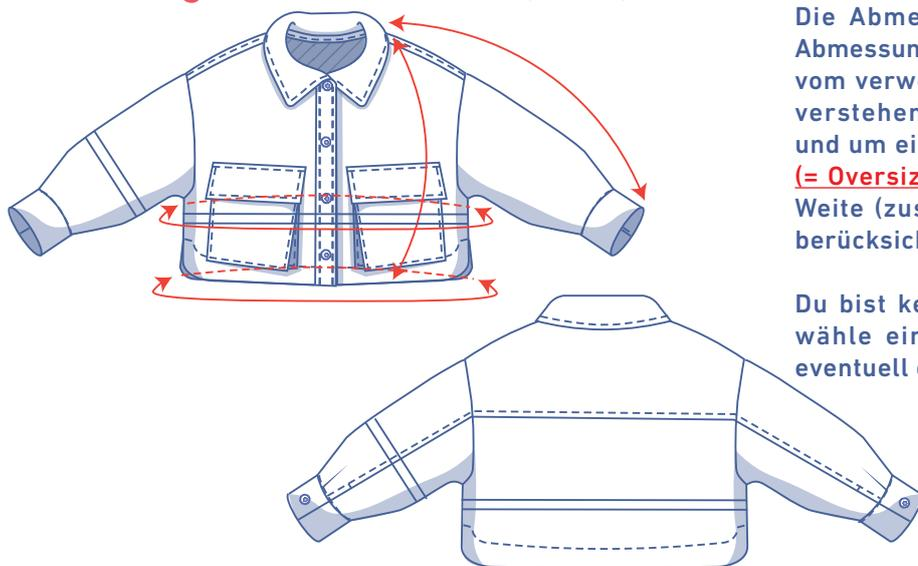

Die Abmessungen in dieser Tabelle sind die Abmessungen des Schnittmusters in Abhängigkeit vom verwendeten Stoff und sind als Hinweis zu verstehen. Im Hinblick auf den Tragekomfort und um einen bestimmten Schnitt zu bekommen (**= Oversize**) ist in den Breitemaßen zusätzliche Weite (zusätzlich zu den reinen Körpermaßen) berücksichtigt.

Du bist kein Fan des Oversize-Schnitts? Dann wähle einfach eine Größe kleiner. Du musst eventuell die Länge anpassen.

== Hier verkürzt oder verlängerst du das Schnittmuster

Größe	2	3	4	5	6	8	10	12	14
Länge	34,25	35,75	37,5	39	44	40,75	48,25	52,5	56,75
Ärmellänge*	37,5	40,25	43	45,75	54,5	48,75	60,25	66	71,75
Brustumfang	90,25	92,25	94,25	96,25	102,25	98,25	106,25	110,25	114,25
Saumumfang	83,75	85,75	87,75	89,75	95,75	91,75	99,75	103,75	107,75

* Inklusive der Schulterlänge und der Manschette.

Vergleiche die angegebenen Längen mit den gemessenen oder gewünschten Längen. Die Jacke und/oder die Ärmel kannst du **verlängern** oder **verkürzen**, indem du die Schnittmusterteile in Höhe der markierten doppelten Linie durchschneidest und die Schnittmusterteile um X cm auseinanderziehst oder übereinanderlegst. Achte darauf, dass die VM-, die RM-Linie sowie die Seitennähte gerade fortlaufen.



ACHTUNG

Du musst den Stoffverbrauch an diese Änderungen anpassen.

Material



- Nähgarn
- Bügelvlies: max. 60 cm
- Druckknöpfe (Ø 1,5 cm): siehe Tabelle
- Dünner Stoff: max. 55 cm (nur wenn du einen dicken (Ober-) Stoff verwendest)
- Stoff: siehe Tabelle

Druckknöpfe	2	3	4	5	6	8	10	12	14
Menge	6	6	6	6	6	6	7	7	8

Stoffverbrauch		2	3	4	5	6	8	10	12	14
Stoffbreite 110 cm	cm	105	105	115	140	145	155	165	175	190
Stoffbreite 140 cm	cm	80	85	90	110	115	125	135	145	155

Den dazugehörigen Stoffplan findest du auf Seite 6 dieser Arbeitsanleitung.

Stoffempfehlung



Diese weite Jacke liebt einen warmen Stoff. Wir denken an wattierte oder gequiltete Stoffe, aber du erzielst auch mit „Teddystoff“ oder anderen Wollstoffen einen schönen Effekt. Lederimitat, Jeans, (Cord-) Samt ... sind auch gute Alternativen.

Proud to be #Sewista

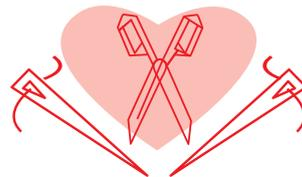

Schnittmustererteile & Nahtzugaben (in cm)

Damit du das Kleidungsstück wie beschrieben nähen kannst, zeichnest du die angegebenen Nahtzugaben rund um die Schnittmustererteile (aus Papier) ein, bevor du sie zuschneidest. Bei einem PDF-Schnittmuster kannst du die Vorlage sowohl mit als auch ohne Nahtzugabe ausdrucken. Mehr Infos findest du im [Video](#).

- | | |
|---------------------------------|----------------------------------|
| 1. Vorderteil: 2x | 9. Tasche: 4x |
| 2. Rückenteil: 1x im Stoffbruch | 10. Klappe: 4x |
| 3. Passe: 1x im Stoffbruch | 11. Besatz VT: 2x |
| 4. Ärmel VT: 2x | 12. Besatz RT: 1x im Stoffbruch |
| 5. Ärmel RT: 2x | 13. Falte: 2x |
| 6. Kragen: 2x im Stoffbruch | 14. Schrägband: 1x im Stoffbruch |
| 7. Manschette: 2x | 15. Band Knopfleiste: 2x |
| 8. Knopfleiste: 2x | 16. Band Manschette: 2x |

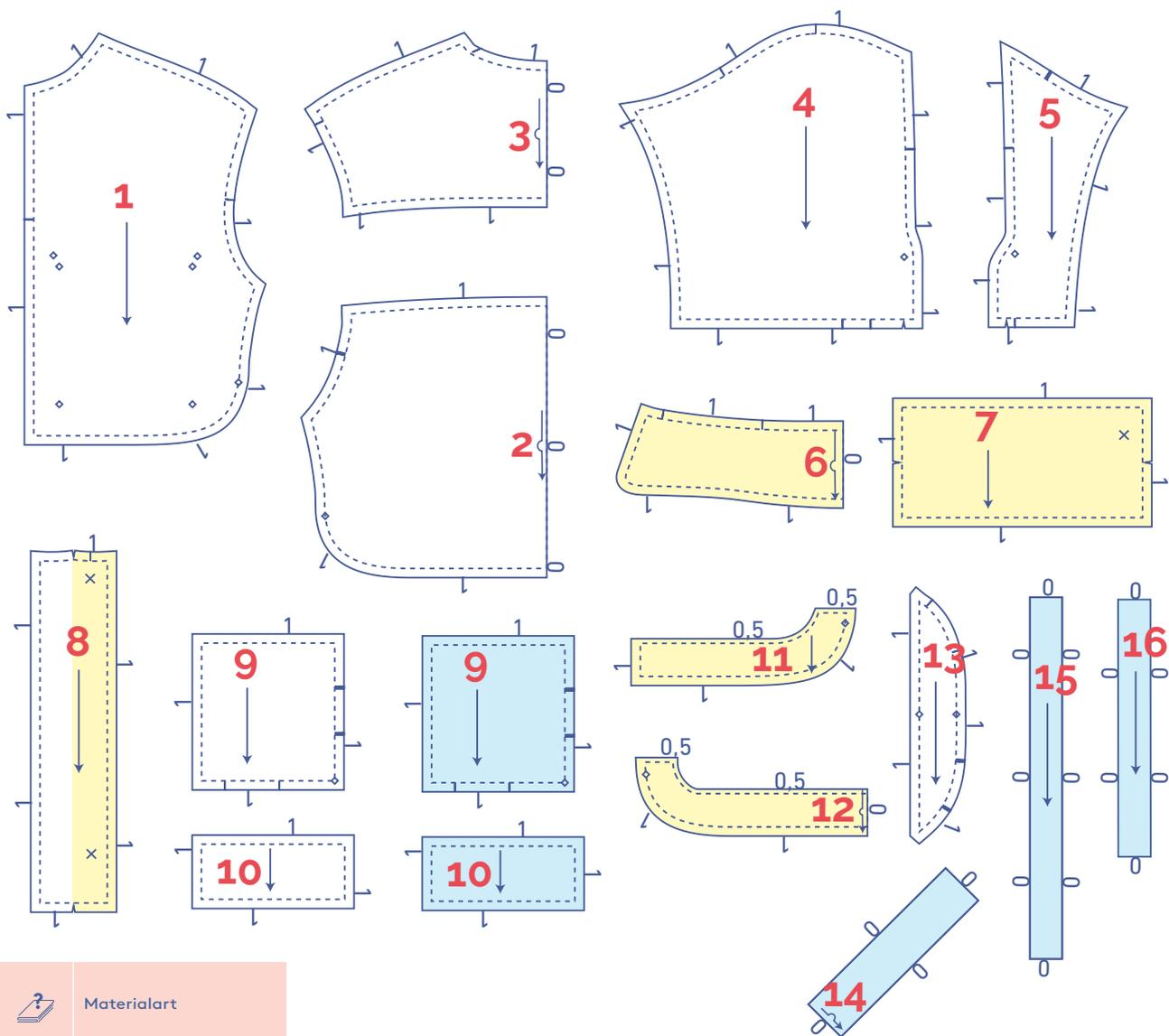

	Materialart
<input type="checkbox"/>	Stoff
<input type="checkbox"/>	Leichter Stoff oder Futterstoff
<input type="checkbox"/>	Bügelvlies

TIPP

Je nach der Stärke des Stoffs kannst du dich dafür entscheiden, die Schnittmustererteile 9 und 10 jeweils 2x aus einem dünnen Stoff zuzuschneiden. Dann schneidest du auch die Schnittmustererteile 14, 15 und 16 aus einem dünneren Stoff zu. Sie dienen zum Versäuern der Teile 6, 8 und 7. Du kannst dafür aber auch gekauftes Schrägband verwenden.

Kika by Fibre ood



XS - XXXL

Die Empire-Linie alias bequemes Kleid mit hoher Taille.
Der Rock mit Einschubtaschen in den Seitennähten ist gekräuselt
und hat eine elegante A-Linie. Der V-Ausschnitt lässt deinen
Hals optisch länger wirken. Ein interessantes Detail sind die
angeschnittenen Ärmel, die am Oberteil gekräuselt sind und
unten einen Tunnelzug mit Gummiband haben. Dadurch können
sie locker geschoppt werden und bauschen sich schön.
Hübsch in verschiedenen Stoffen und Längen.

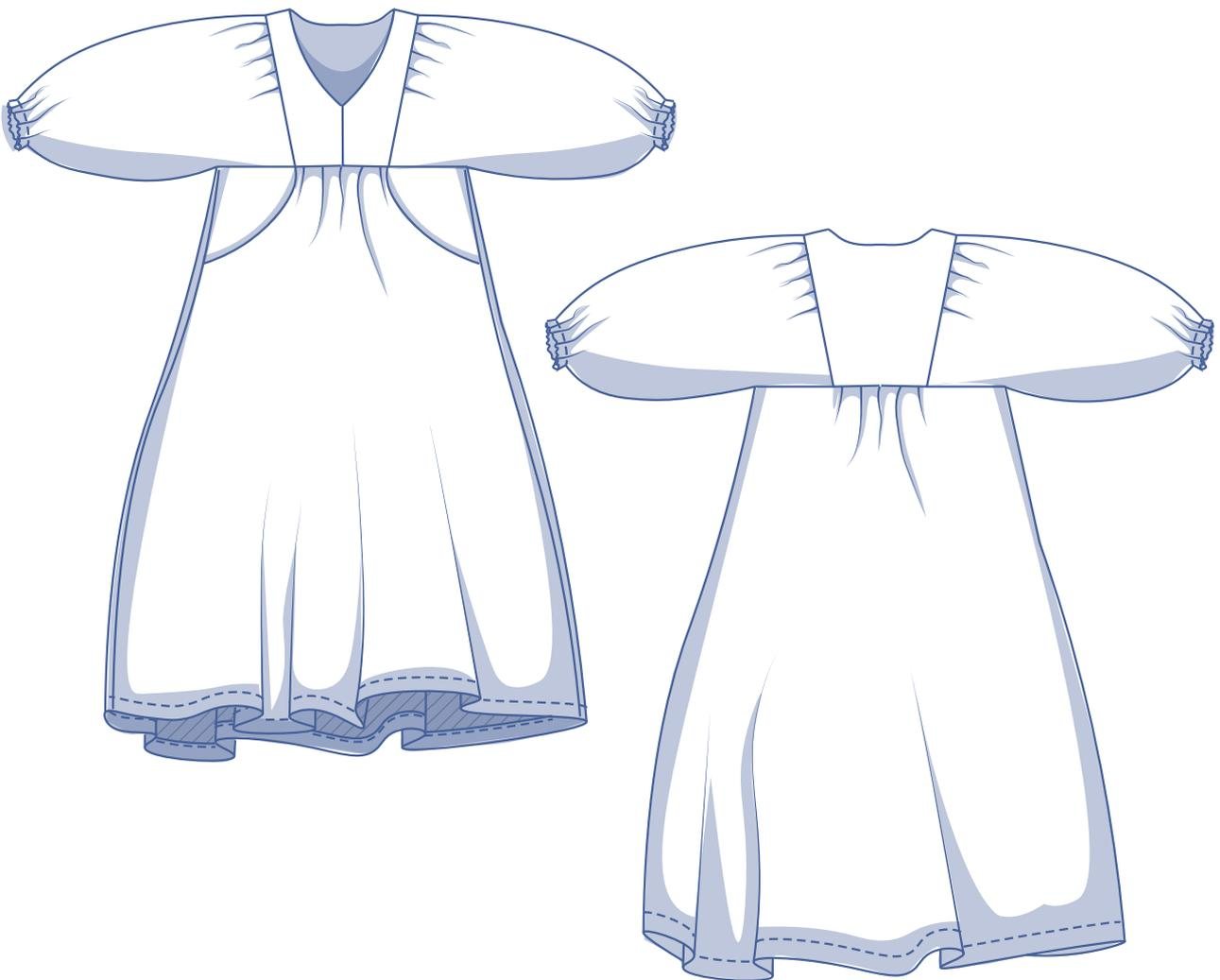

Größentabelle (in cm)

Größe	XS		S		M		L		XL		XXL		XXXL		
	32	34	36	38	40	42	44	46	48	50	52	54	56	58	60
Körperlänge	160	164	166	167	168	169	170	171	172	172	172	172	172	172	172
BU (Brustumfang)	76	80	84	88	92	96	100	104	110	116	122	128	134	140	146

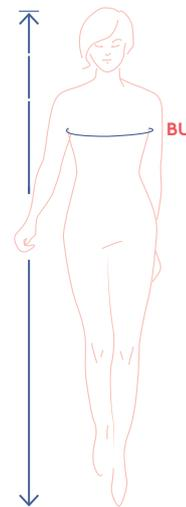

Die Größe wählst du am besten anhand des **Brustumfangs**. Du wählst die Größe, die deinem Brustumfang am nächsten kommt.

Abmessungen Schnittmuster (in cm)

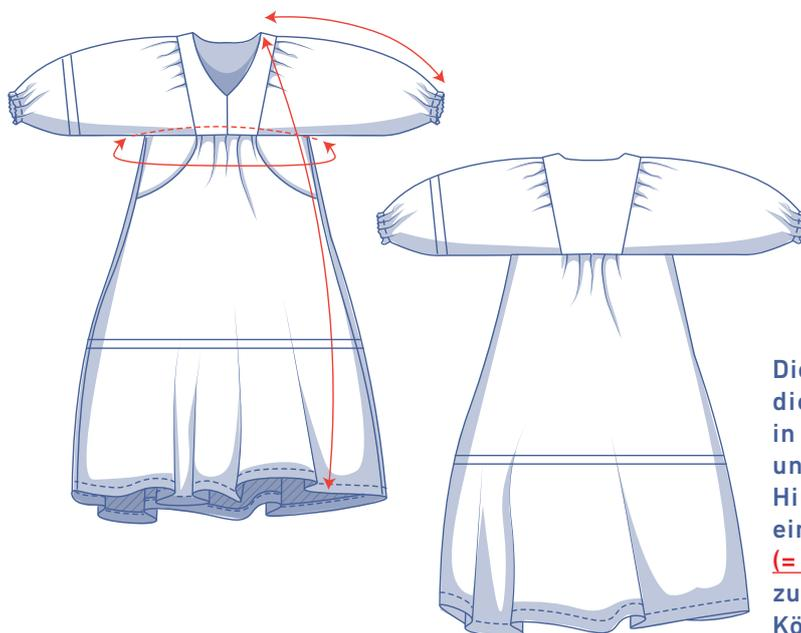

Die Abmessungen in dieser Tabelle sind die Abmessungen des Schnittmusters in Abhängigkeit vom verwendeten Stoff und sind als Hinweis zu verstehen. Im Hinblick auf den Tragekomfort und um einen bestimmten Schnitt zu bekommen (= **weiter Schnitt**) ist in den Breitemaßen zusätzliche Weite (zusätzlich zu den reinen Körpermaßen) berücksichtigt.

— Hier verkürzt oder verlängerst du das Schnittmuster

Größe	XS	S	M	L	XL	XXL	XXXL
Länge	117,75	118,75	120	121	123,75	125,25	126,75
Ärmellänge*	58,25	60	61,75	63,5	65,25	67	68,75
Brustumfang	92,75	100,75	108,75	116,75	126,75	138,75	150,75

* Inklusive der Schulterlänge.

Vergleiche die angegebenen Längen mit den gemessenen oder gewünschten Längen. Das Kleid und/oder die Ärmel kannst du **verlängern** oder **verkürzen**, indem du die Schnittmustererteile in Höhe der markierten doppelten Linie durchschneidest und die Schnittmustererteile um X cm auseinanderziehst oder übereinanderlegst. Achte darauf, dass die VM-, die RM-Linie sowie die Seitennähte gerade fortlaufen.



ACHTUNG

Du musst den Stoffverbrauch an diese Änderungen anpassen.

Material



- Nähgarn
- Bügelvlies: max. 50 cm
- Gummiband (1 cm breit): siehe Tabelle
- Stoff: siehe Tabelle

Gummiband		XS	S	M	L	XL	XXL	XXXL
Länge pro Ärmelsaum	cm	24	25	26	27	28	29	30
Gesamtlänge	cm	48	50	52	54	56	58	60

* Die angegebenen Abmessungen (inklusive über Kreuz genähter Bereich) des Gummibands sind als Hinweis zu verstehen und hängen von der Art des Gummibands ab. Du misst am besten an deinem eigenen Körper nach, um die genaue Länge zu ermitteln. Zu den gemessenen Werten jeweils 3 cm für den kreuzförmig genähten Bereich hinzurechnen.

Stoffverbrauch		XS	S	M	L	XL	XXL	XXXL
Stoffbreite 110 cm	cm	410	425	445	475	495	515	550
Stoffbreite 140 cm	cm	405	410	420	425	435	480	500

Den dazugehörigen Stoffplan findest du auf Seite 6 dieser Arbeitsanleitung.

Stoffempfehlung



Bei Kika hast du bei der Wahl des Stoffs eine Vielzahl von Möglichkeiten. Denk zum Beispiel an Flanell, Seersucker, Lyocell, Popeline, Chambray, Leinen, Double Gauze, gewebten Jacquard, Viskose (-Crêpe), Broderie Anglaise ...

Proud to be #Sewista

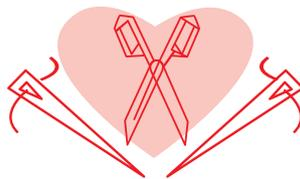

Schnittmustererteile & Nahtzugaben (in cm)

Damit du das Kleidungsstück wie beschrieben nähen kannst, zeichnest du die angegebenen Nahtzugaben rund um die Schnittmustererteile (aus Papier) ein, bevor du sie zuschneidest. Bei einem PDF-Schnittmuster kannst du die Vorlage sowohl mit als auch ohne Nahtzugabe ausdrucken. Mehr Infos findest du im [Video](#).

- | | |
|---------------------------------|--------------------------------|
| 1. Vorderteil: 2x | 6. Tasche: 2x |
| 2. Rückenteil: 1x im Stoffbruch | 7. Besatz VT: 1x im Stoffbruch |
| 3. Rock VT: 1x im Stoffbruch | 8. Besatz RT: 1x im Stoffbruch |
| 4. Rock RT: 1x im Stoffbruch | |
| 5. Ärmel: 2x | |

ACHTUNG

Bei den Schnittmustererteilen 2 und 8 handelt es sich um dieselben Teile.

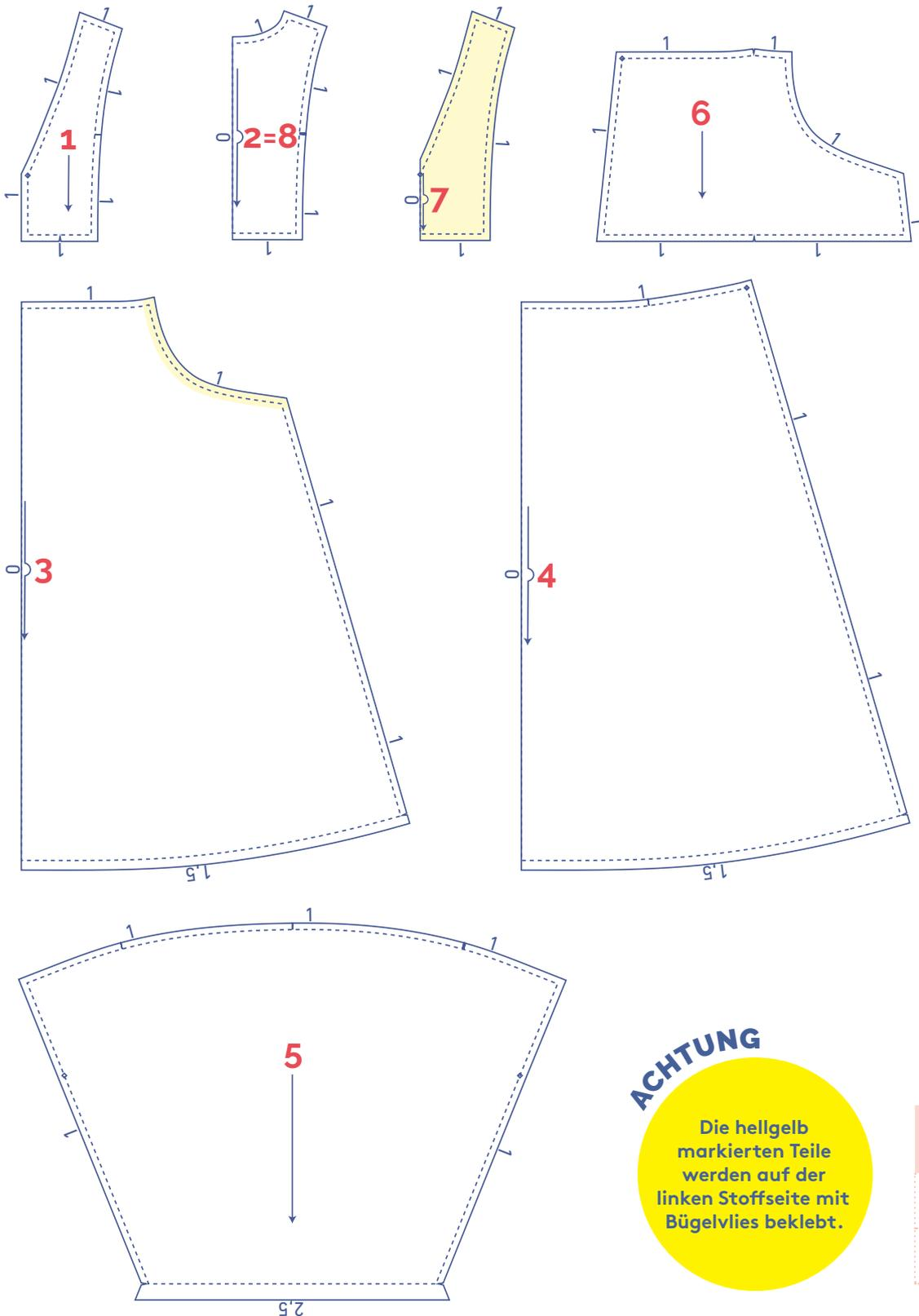

ACHTUNG

Die hellgelb markierten Teile werden auf der linken Stoffseite mit Bügelvlies beklebt.

	Materialart
	Stoff
	Bügelvlies

Josephine by Fibre ood



XS - XXXL

Dieses Modell Josephine ist kein Bananenrock. Sondern ein ultimativ feminines Kleid mit Rundhals und V-Ausschnitt, versäubert mit einem Schrägband. Das Kleid wird im Rücken mit einem Knopf verschlossen. Die elegant und fließend fallenden Puffärmel mit schmalen Manschetten werden mit Knöpfen verschlossen. Und der Hacker kann sich hier voll und ganz gehen lassen. Verschiedene Optionen sind möglich: Ein Kleid mit gekräuseltem Top, Taillennaht und einem längeren eleganten Rock, das du mit oder ohne Gürtel trägst, oder du lässt es bei einem schönen Top oder verlängerst das Top zu einem schönen lockeren Modell, das du mit oder ohne Gürtel tragen kannst.

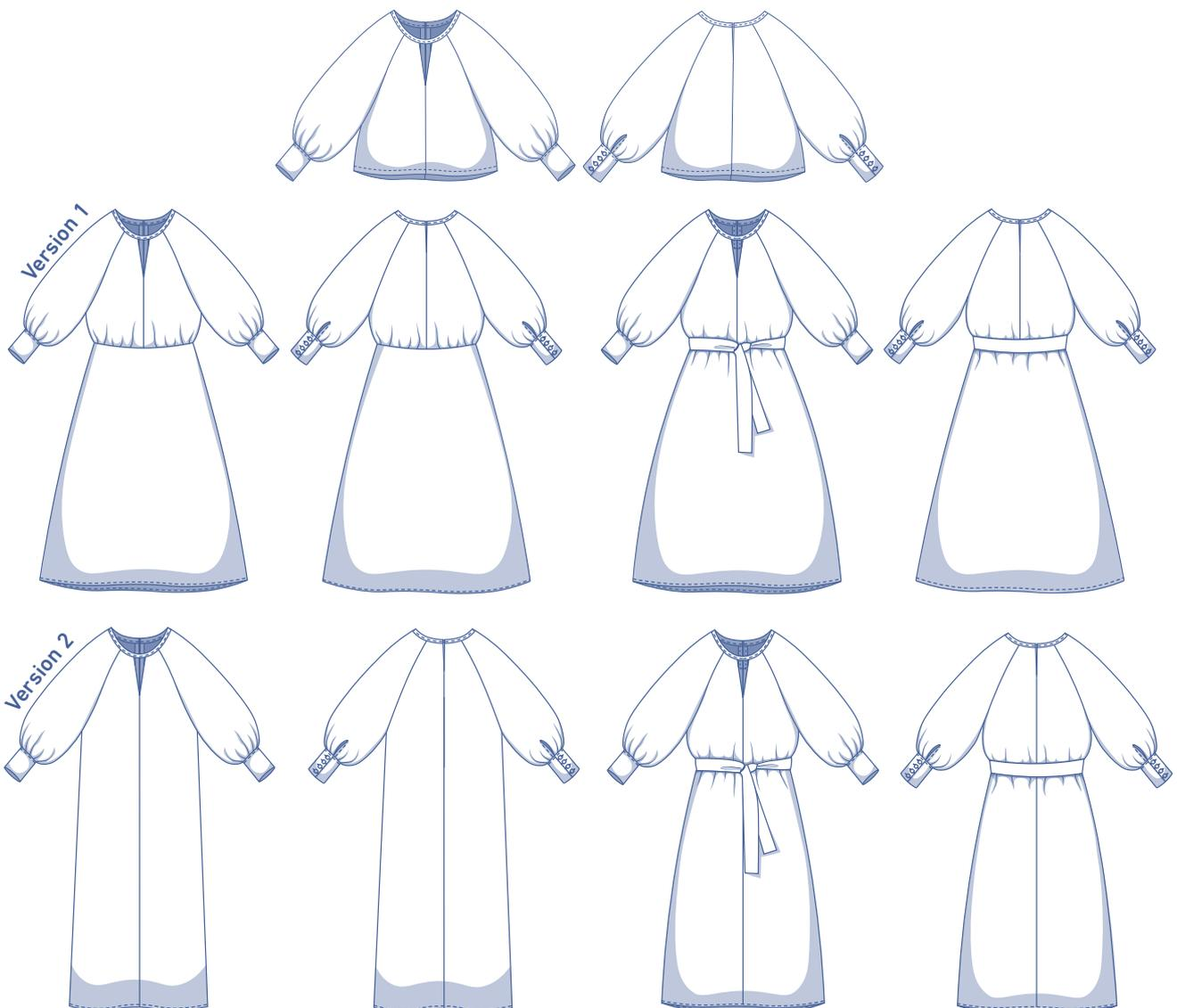

Größentabelle (in cm)

Größe	XS		S		M		L		XL		XXL		XXXL		
	32	34	36	38	40	42	44	46	48	50	52	54	56	58	60
Körperlänge	160	164	166	167	168	169	170	171	172	172	172	172	172	172	172
BU (Brustumfang)	76	80	84	88	92	96	100	104	110	116	122	128	134	140	146
HU (Hüftumfang)	86	90	94	97	100	103	106	109	115	120	125	130	135	140	145

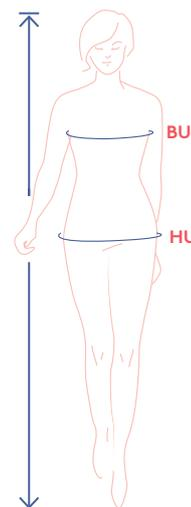

Die Größe wählst du am besten anhand des **Brustumfangs**. Ist dein Hüftumfang größer als der dazugehörige Hüftumfang in der Größentabelle? Dann prüfe in der folgenden Tabelle mit den Abmessungen für den Hüftumfang, ob die Weite in Höhe der Hüften ausreichend ist oder ob du den Hüftumfang anpassen musst. Das kannst du ganz einfach machen, indem du beim Übertragen des Schnittmusters von der Linie der einen Größe zur Linie einer anderen Größe wechselst.

Abmessungen Schnittmuster (in cm)

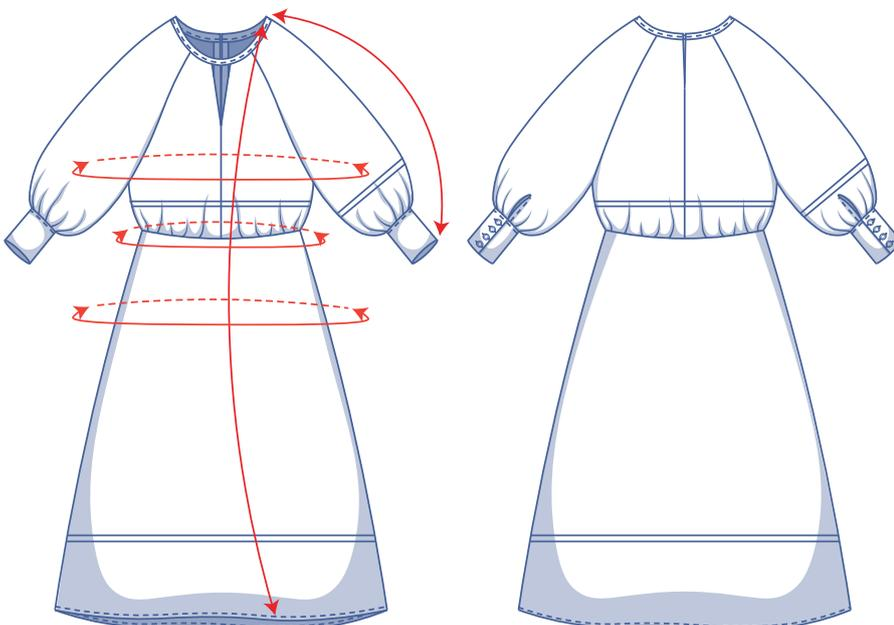

— Hier verkürzt oder verlängerst du das Schnittmuster

Die Abmessungen in dieser Tabelle sind die Abmessungen des Schnittmusters abhängig vom verwendeten Stoff und sind als Hinweis zu verstehen. Im Hinblick auf den Tragekomfort und um einen bestimmten Schnitt zu bekommen (= **V1: weit, eng anliegend in der Taille, V2: weit**) ist in den Breitemaßen zusätzliche Weite (zusätzlich zu den reinen Körpermaßen) berücksichtigt.

Je nach gewünschtem Schnitt kannst du dich entscheiden, eventuell eine Größe kleiner oder größer als die ausgewählte Größe zu nähen.

Größe	XS	S	M	L	XL	XXL	XXXL
Länge des Kleids Version 1	119,75	120,75	121,75	122,75	125,25	126,75	128
Länge des Kleids Version 2*	119	120	121	121,75	124,5	125,75	127
Länge Top*	52,5	54,5	56,25	58,25	60,5	62,75	65
Ärmellänge**	59,5	60	60,5	61,25	61,75	62,5	63
Brustumfang	93,75	101,75	109,75	117,75	127,75	139,75	151,75
Taillenumfang Kleid Version 1	67,25	71,25	79,25	85,25	98,5	111,5	131,25
Hüftumfang Kleid Version 1	100,25	104,25	112	118	130,75	143,25	162,5
Hüftumfang Kleid Version 2	93,75	101,75	109,75	117,75	127,75	139,75	151,75

* Wenn du Josephine als Kleid Version 2 oder als Top nähen möchtest, verlängerst du das Schnittmüsterteil 1 und 2 bis zu dieser Länge.

** Inklusive Schulterlänge und Manschette.

Vergleiche die angegebenen Längen mit den gemessenen oder gewünschten Längen. Das Kleid und/oder die Ärmel kannst du **verlängern** oder **verkürzen**, indem du die Schnittmüsterteile in Höhe der markierten doppelten Linie durchschneidest und die Schnittmüsterteile um X cm auseinanderziehst oder übereinanderlegst. Achte darauf, dass die VM-, die RM-Linie sowie die Seitennähte gerade fortlaufen.



ACHTUNG

Du musst den Stoffverbrauch an diese Änderungen anpassen.

Material



- Nähgarn
- Bügelvlies: max. 20 cm
- Knöpfe (Ø 1.1 cm): 8
- Haken und Öse: 1
- Verdeckter Reißverschluss: 40 cm (nur für das Kleid Version 1)
- Stoff: siehe Tabelle

Stoffverbrauch Kleid Version 1		XS	S	M	L	XL	XXL	XXXL
Stoffbreite 110 cm	cm	335	340	340	345	370	395	425
Stoffbreite 140 cm	cm	240	255	280	295	325	335	345

Den dazugehörigen Stoffplan findest du auf Seite 6 dieser Arbeitsanleitung.

Stoffverbrauch Kleid Version 2		XS	S	M	L	XL	XXL	XXXL
Stoffbreite 110 cm	cm	315	320	330	335	370	385	395
Stoffbreite 140 cm	cm	215	220	225	250	315	320	320

Stoffverbrauch Top		XS	S	M	L	XL	XXL	XXXL
Stoffbreite 110 cm	cm	170	180	185	195	215	235	255
Stoffbreite 140 cm	cm	120	125	130	140	165	175	185

Stoffempfehlung



The sky is the limit. Josephine liebt fließende Stoffe: Viskose (-Crêpe), Polyester (-Crêpe), Lyocell, Seersucker, Double Gauze, Crêpon, Broderie Anglaise ... Aber auch mit etwas festeren Stoffen wie Popeline oder Silikon Popeline lässt sich ein schöner Effekt erzielen.

Proud to be #Sewista

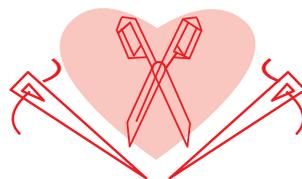

Schnittmustererteile & Nahtzugaben (in cm)

Damit du das Kleidungsstück wie beschrieben nähen kannst, zeichnest du die angegebenen Nahtzugaben rund um die Schnittmustererteile (aus Papier) ein, bevor du sie zuschneidest. Bei einem PDF-Schnittmuster kannst du die Vorlage sowohl mit als auch ohne Nahtzugabe ausdrucken.

Mehr Infos findest du im [Video](#).



Du brauchst die Schnittmustererteile 1 bis 8 für das Kleid Version 1. Schnittmustererteil 8 ist optional.

Für das Kleid Version 2 benötigst du die Schnittmustererteile 1 bis 6 und eventuell das Schnittmustererteil 8.

Für das Top benötigst du die Schnittmustererteile 1 bis 6.

Achtung!

Für das Top und das Kleid Version 2 musst du die Schnittmustererteile 1 und 2 selbst bis zur angegebenen Länge verlängern (siehe Tabelle mit den Abmessungen) oder die gewünschte Länge und 2 cm Nahtzugabe hinzugeben.

Materialart	
Stoff	
Bügelvlies	

Irene by Fibre ood

***✂✂



XS - XXXL

Irene glänzt in ihrer Schlichtheit. Ein schönes, gerade geschnittenes Kleid mit Stehkragen und einem asymmetrischen Knopfverschluss. Spiel ruhig mit der Länge dieses Kleids, kurz, kürzer oder bewusst etwas länger. Mit Midi entscheidest du dich für den goldenen Mittelweg. Mit einem Gürtel betonst du deine Taille und du kannst das Kleid blusig tragen. Für dieses Kleid eignen sich viele Stoffe.

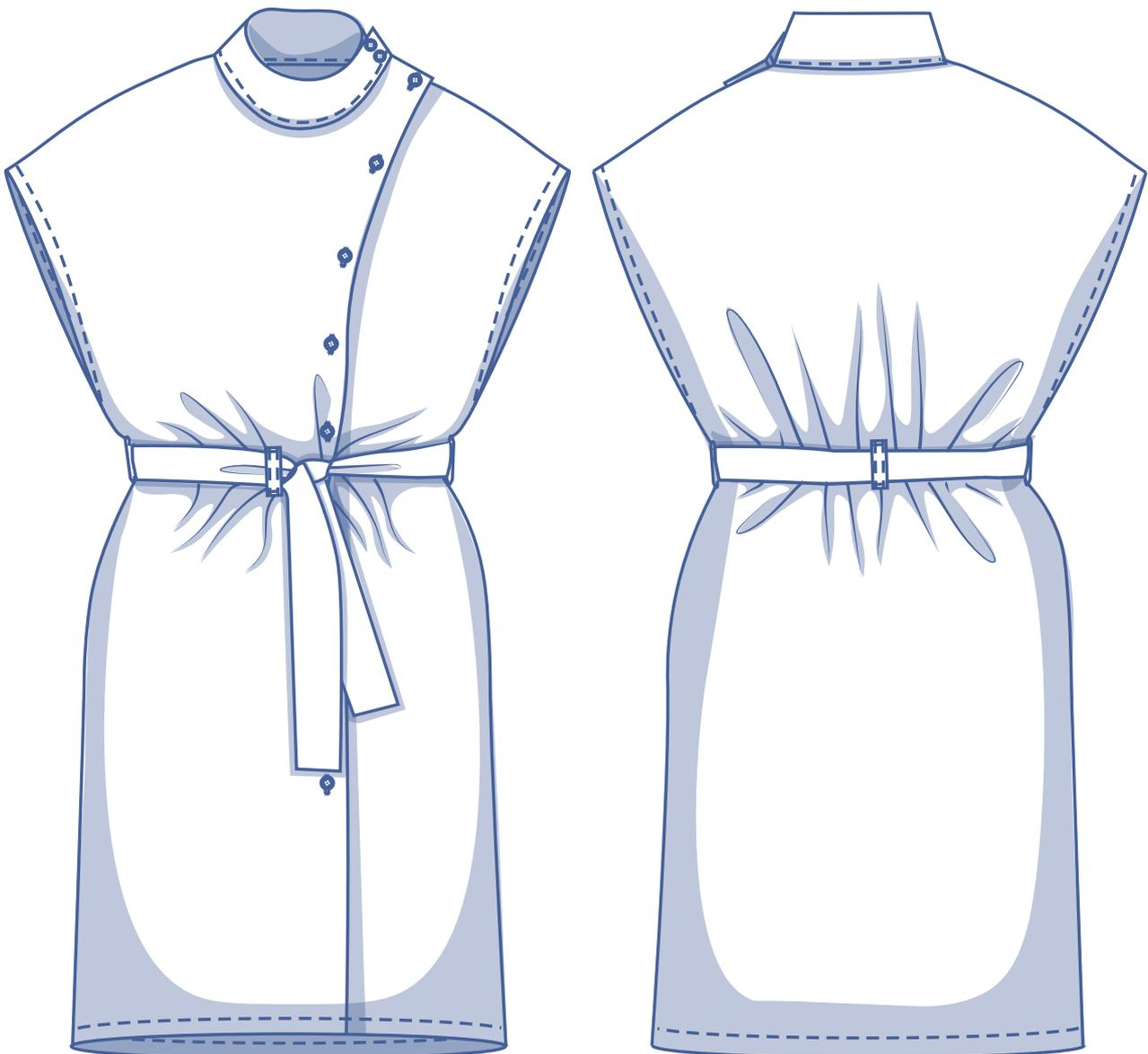

Größentabelle (in cm)

Größe	XS		S		M		L		XL		XXL		XXXL		
	32	34	36	38	40	42	44	46	48	50	52	54	56	58	60
Körperlänge	160	164	166	167	168	169	170	171	172	172	172	172	172	172	172
BU (Brustumfang)	76	80	84	88	92	96	100	104	110	116	122	128	134	140	146
HU (Hüftumfang)	86	90	94	97	100	103	106	109	115	120	125	130	135	140	145

Die Größe wählst du am besten anhand des **Brustumfangs**. Ist dein Hüftumfang größer als der dazugehörige Hüftumfang in der Größentabelle? Dann prüfe in der folgenden Tabelle mit den Abmessungen für den Hüftumfang, ob die Weite in Höhe der Hüften ausreichend ist oder ob du den Hüftumfang anpassen musst. Das kannst du ganz einfach machen, indem du beim Übertragen des Schnittmusters von der Linie der einen Größe zur Linie einer anderen Größe wechselst.



Abmessungen Schnittmuster (in cm)

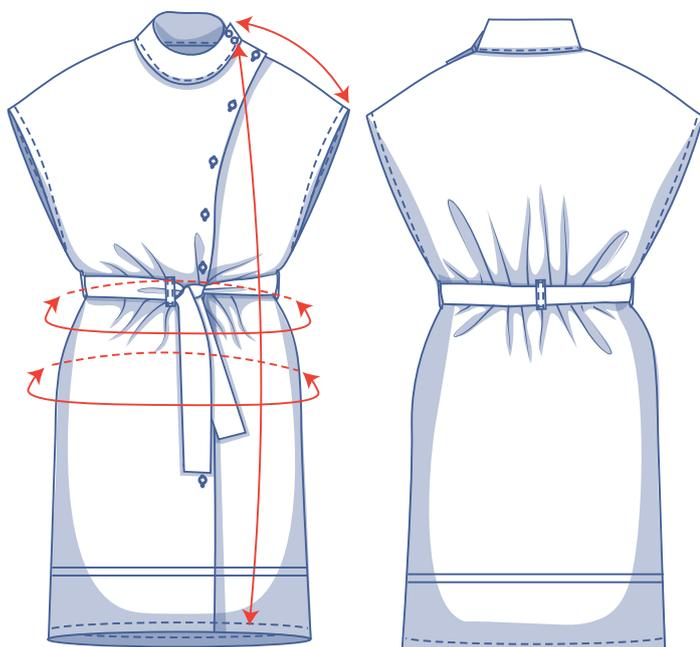

== Hier verkürzt oder verlängerst du das Schnittmuster

Die Abmessungen in dieser Tabelle sind die Abmessungen des Schnittmusters in Abhängigkeit vom verwendeten Stoff und sind als Hinweis zu verstehen. In den Abmessungen für die Breite sind zusätzliche cm (zusätzlich zu den reinen Körpermaßen) zugunsten des Tragekomforts und eines bestimmten Schnitts (= **weiter Schnitt**) enthalten.

Größe	XS	S	M	L	XL	XXL	XXXL
Länge	114,75	115,75	117	118	120,5	122,25	123,75
Ärmellänge*	23	24,5	26	27,5	29	30,5	32
Taillenumfang	89,25	97,25	105,25	113,25	123,25	135,25	147,25
Hüftumfang	97,25	105,25	113,25	121,25	131,25	143,25	155,25

* Inklusive der Schulterlänge.

Vergleiche die angegebenen Längen mit den gemessenen oder gewünschten Längen. Das Kleid kannst du **verlängern** oder **verkürzen**, indem du die Schnittmusterteile in Höhe der markierten doppelten Linie durchschneidest und die Schnittmusterteile um X cm auseinanderziehst oder übereinanderlegst. Achte darauf, dass die VM-, die RM-Linie sowie die Seitennähte gerade fortlaufen.



ACHTUNG

Du musst den Stoffverbrauch an diese Änderungen anpassen.

Material



- Nähgarn
- Bügelvlies: max. 130 cm
- Knöpfe (Ø 2 cm): 11
- Stoff: siehe Tabelle

Stoffverbrauch		XS	S	M	L	XL	XXL	XXXL
Stoffbreite 110 cm	cm	255	255	260	260	275	285	310
Stoffbreite 140 cm	cm	255	255	260	260	265	270	270

Den dazugehörigen Stoffplan findest du auf Seite 6 dieser Arbeitsanleitung.

Stoffempfehlung



Bei Irene hast du viele Optionen. Du kannst frei wählen aus Flanell, Lyocell, Popeline, Chambray, (kariertem) Wollstoff, Gabardine, Leinen oder Viskose. Echtes Leder oder Lederimitat sind sicherlich auch eine Option. Achte dann aber darauf, dass du die Teile anders säubern musst.

Proud to be #Sewista

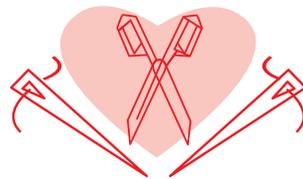

Schnittmustererteile & Nahtzugaben (in cm)

Damit du das Kleidungsstück wie beschrieben nähen kannst, zeichnest du die angegebenen Nahtzugaben rund um die Schnittmustererteile (aus Papier) ein, bevor du sie zuschneidest. Bei einem PDF-Schnittmuster kannst du die Vorlage sowohl mit als auch ohne Nahtzugabe ausdrucken.

Mehr Infos findest du im [Video](#).

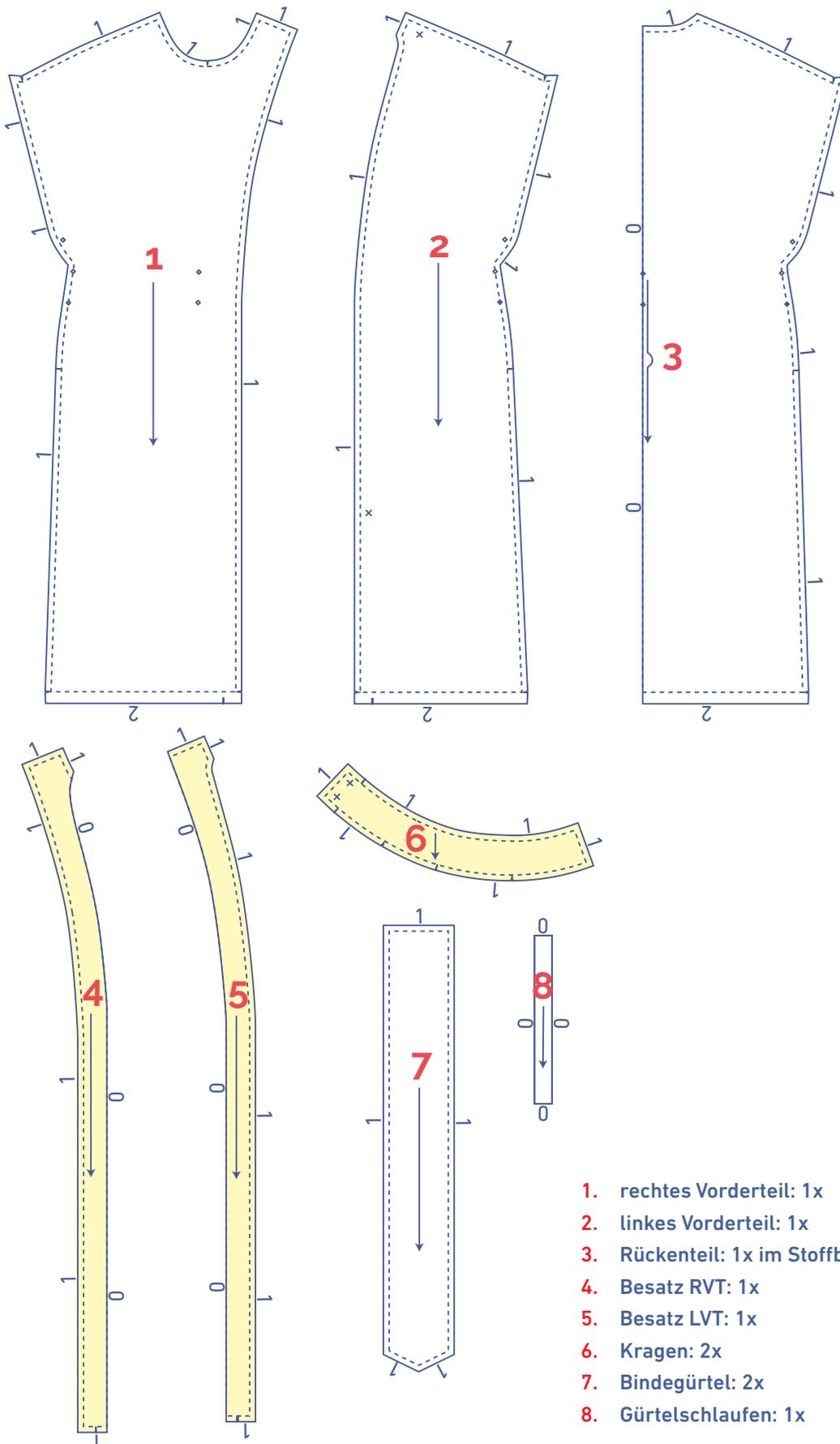

1. rechtes Vorderteil: 1x
2. linkes Vorderteil: 1x
3. Rückenteil: 1x im Stoffbruch
4. Besatz RVT: 1x
5. Besatz LVT: 1x
6. Kragen: 2x
7. Bindegürtel: 2x
8. Gürtelschlaufen: 1x

ACHTUNG

Die hellgelb markierten Teile werden auf der linken Stoffseite mit Bügelvlies beklebt.

?	Materialart
	Stoff
	Bügelvlies

Harlem by Fibre ood



XS - XL

Der Poncho ist wieder da. Dieses vielseitige Mode-Item ist deine Antwort auf das launenhafte Herbstwetter. Extra Details sind die aufgenähte Einschubtasche sowie ein praktischer Verschluss mit Druckknöpfen vorne und an den Seiten. Wir haben auch an die Radfahrenden gedacht: Das Rückenteil ist etwas länger als das Vorderteil. Das ist ein zusätzlicher Vorteil.

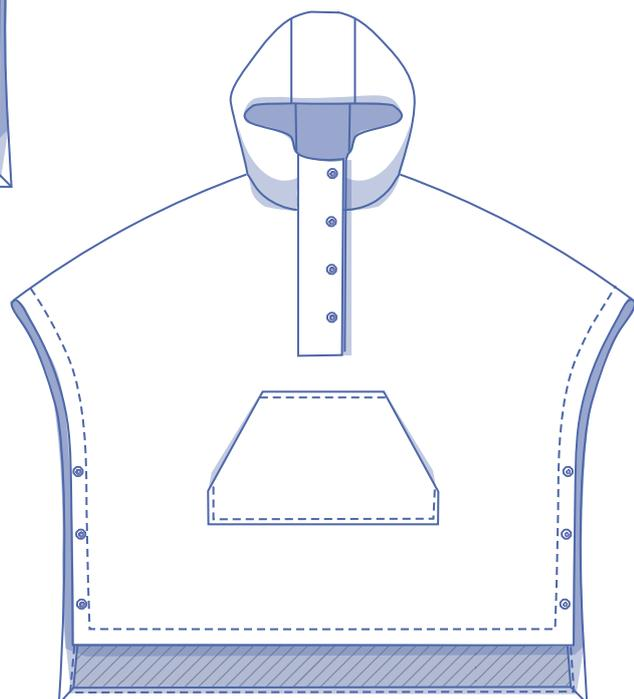
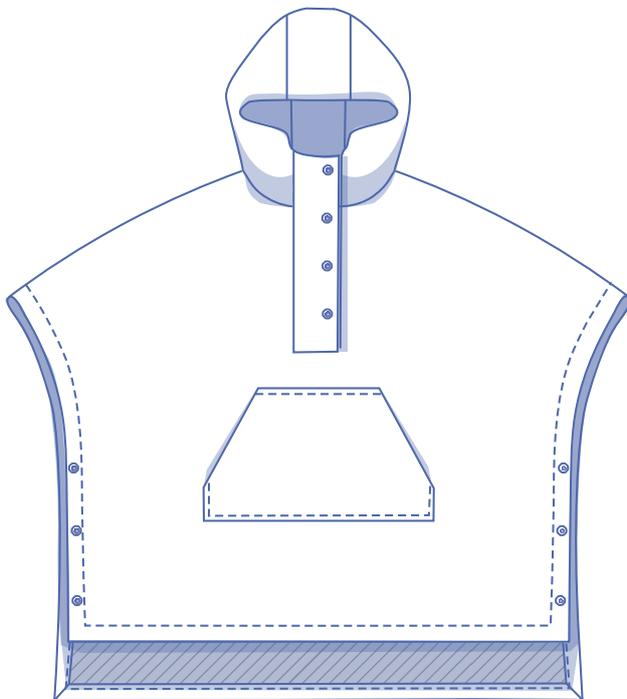

Größentabelle (in cm)

Größe	XS		S		M		L		XL		XXL		XXXL		
	32	34	36	38	40	42	44	46	48	50	52	54	56	58	60
Körperlänge	160	164	166	167	168	169	170	171	172	172	172	172	172	172	172
BU (Brustumfang)	76	80	84	88	92	96	100	104	110	116	122	128	134	140	146

Die Größe wählst du am besten anhand des **Brustumfangs**. Du wählst die Größe, die deinem Brustumfang am nächsten kommt.

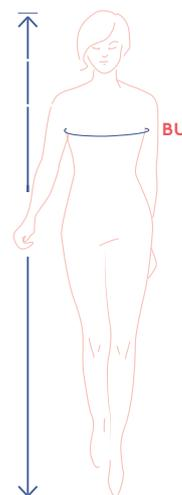

Abmessungen Schnittmuster (in cm)

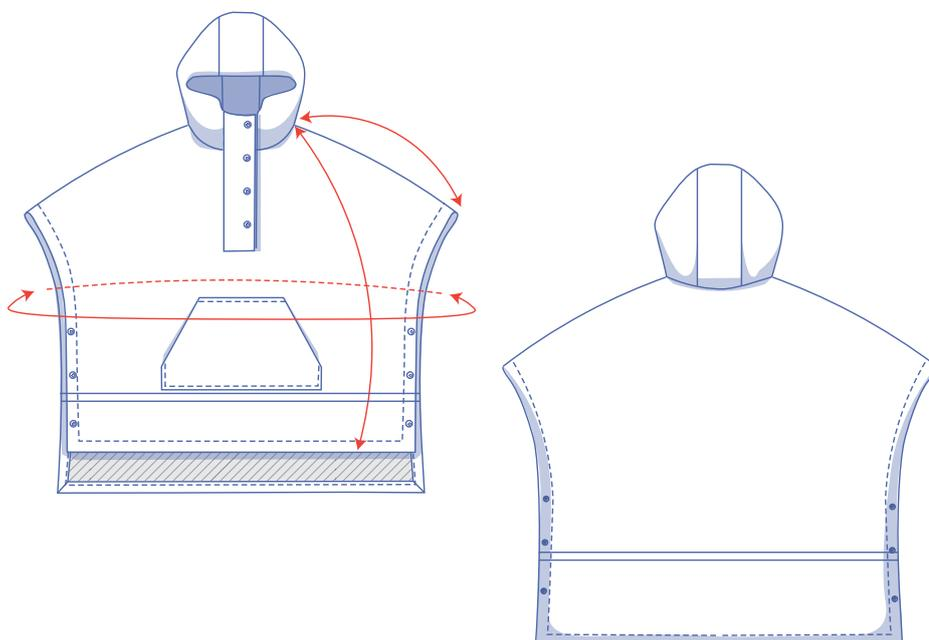

Die Abmessungen in dieser Tabelle sind die Abmessungen des Schnittmusters in Abhängigkeit vom verwendeten Stoff und sind als Hinweis zu verstehen. Im Hinblick auf den Tragekomfort und um einen bestimmten Schnitt zu bekommen (= **Oversize-Schnitt**) ist in den Breitemaßen zusätzliche Weite (zusätzlich zu den reinen Körpermaßen) berücksichtigt.

Dieses Modell hat einen sehr oversized Schnitt. Du kannst ruhig eine Größe (oder zwei) kleiner wählen.

== Hier verkürzt oder verlängerst du das Schnittmuster

Größe	XS	S	M	L	XL
Länge Vorderteil	93	94,75	96,5	98,25	100,75
Ärmellänge*	48	50,25	52,25	54,5	57,75
Brustumfang	174,5	182,5	190,5	198,5	208,5

* Inklusive der Schulterlänge.

Vergleiche die angegebenen Längen mit den gemessenen oder gewünschten Längen. Den Poncho kannst du **verlängern** oder **verkürzen**, indem du die Schnittmusterteile in Höhe der markierten doppelten Linie durchschneidest und die Schnittmusterteile um X cm auseinanderziehst oder übereinanderlegst. Achte darauf, dass die VM-, die RM-Linie sowie die Seitennähte gerade fortlaufen.



ACHTUNG

Du musst den Stoffverbrauch an diese Änderungen anpassen.

Material



- Nähgarn
- Druckknöpfe (Ø 1,5 cm): 10
- Schrägband (1,8 cm breit): siehe Tabelle
- Stoff: siehe Tabelle

Schrägband		XS	S	M	L	XL
Länge	cm	52	52	53	53	53

Stoffverbrauch		XS	S	M	L	XL
Stoffbreite 110 cm	cm	355	365	370	380	*
Stoffbreite 140 cm	cm	285	290	295	305	310

Den dazugehörigen Stoffplan findest du auf Seite 6 dieser Arbeitsanleitung.

** Es kann kein Stoffverbrauch angegeben werden, da das Schnittmusterstück 2 zu groß ist, um es aus dieser Stoffbreite zuzuschneiden.*

Stoffempfehlung



Harlem kommt in einem fließenden Stoff wie Nylon, Baumwoll-twill oder Wolle gut zur Geltung. Entscheide dich für einen wattierten oder einen gequilteten Stoff.

Proud to be #Sewista

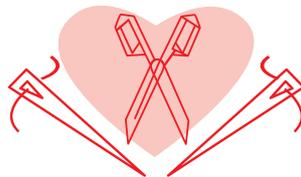

Schnittmustererteile & Nahtzugaben (in cm)

Damit du das Kleidungsstück wie beschrieben nähen kannst, zeichnest du die angegebenen Nahtzugaben rund um die Schnittmustererteile (aus Papier) ein, bevor du sie zuschneidest. Bei einem PDF-Schnittmuster kannst du die Vorlage sowohl mit als auch ohne Nahtzugabe ausdrucken.

Mehr Infos findest du im [Video](#).

1. Vorderteil: 1x im Stoffbruch
2. Rückenteil: 1x im Stoffbruch
3. Kapuze: 2x
4. Kapuze Innenseite: 2x
5. Kapuze Mittelstreifen: 1x im Stoffbruch
6. Kapuze Mittelstreifen innen: 1x im Stoffbruch
7. Tasche: 1x im Stoffbruch
8. Knopfleiste: 2x
9. Ärmelbesatz: 2x

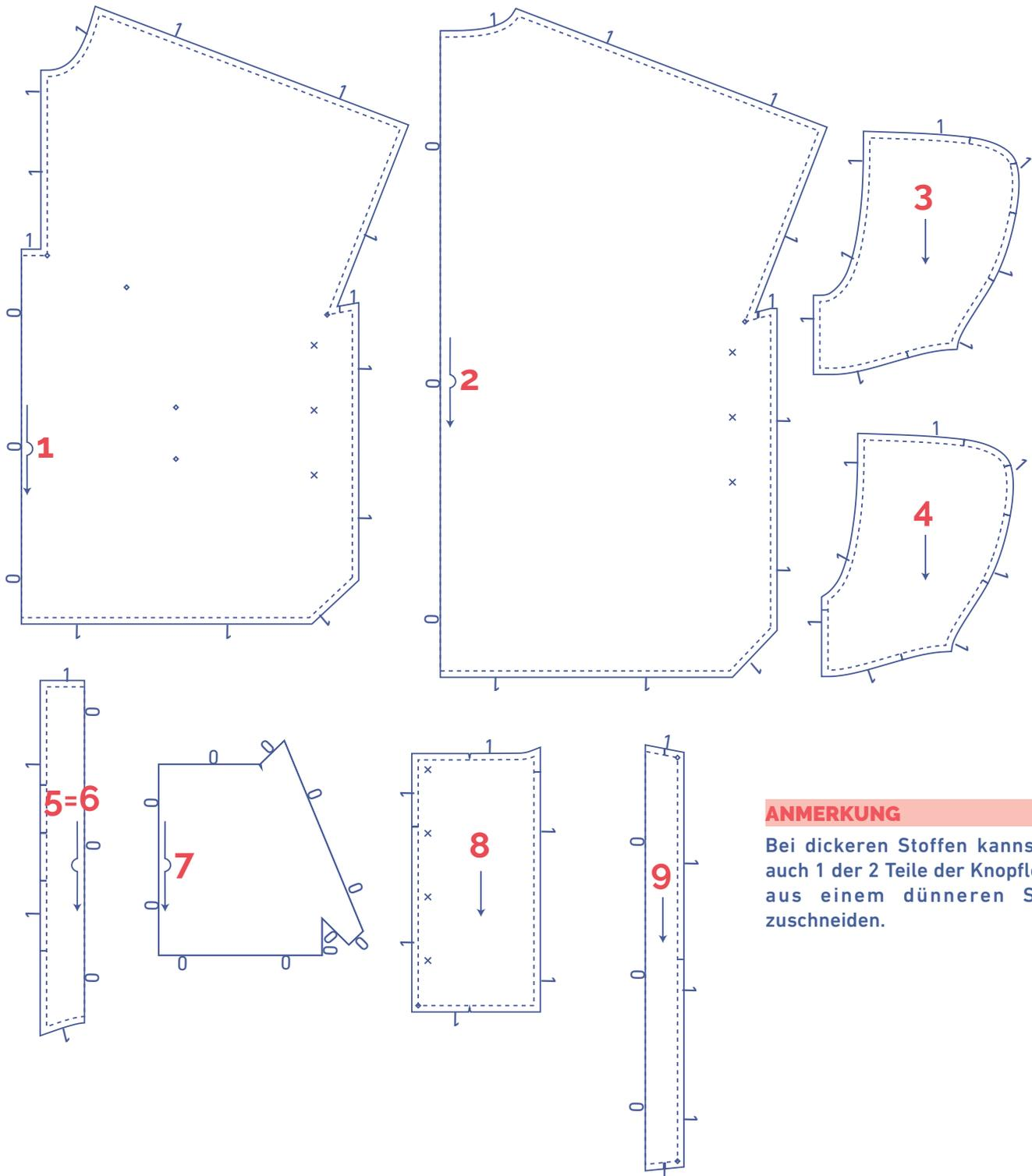

ANMERKUNG

Bei dickeren Stoffen kannst du auch 1 der 2 Teile der Knopfleiste aus einem dünneren Stoff zuschneiden.

ACHTUNG

Bei den Schnittmustererteilen 5 und 6 handelt es sich um dieselben Teile.

Ginger by Fibre ood



XS - XXXL

Dieses schöne Top mit einfachen, gerade geschnittenen Ärmeln darf in diesem Herbst in deinem Kleiderschrank nicht fehlen. Mit diesem Modell kannst du es dir herrlich bequem machen. Mit oder ohne asymmetrischen Volant, beides ist möglich. Der unsichtbare Verschluss mit Druckknopf auf der Schulter sorgt für den Finishing Touch.

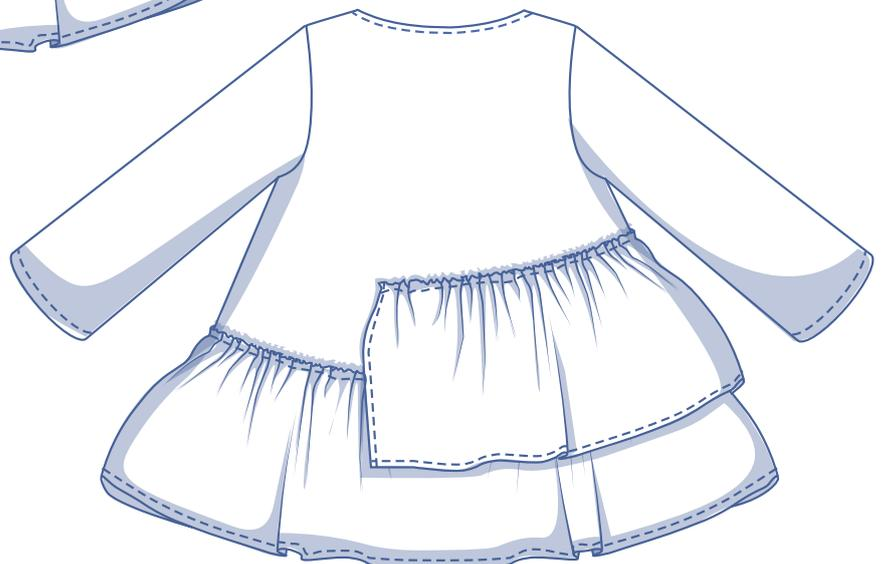

Größentabelle (in cm)

Größe	XS		S		M		L		XL		XXL		XXXL		
	32	34	36	38	40	42	44	46	48	50	52	54	56	58	60
Körperlänge	160	164	166	167	168	169	170	171	172	172	172	172	172	172	172
BU (Brustumfang)	76	80	84	88	92	96	100	104	110	116	122	128	134	140	146

Die Größe wählst du am besten anhand des **Brustumfangs**. Du wählst die Größe, die deinem Brustumfang am nächsten kommt.

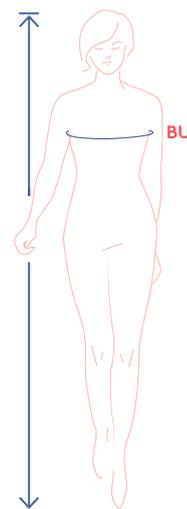

Abmessungen Schnittmuster (in cm)

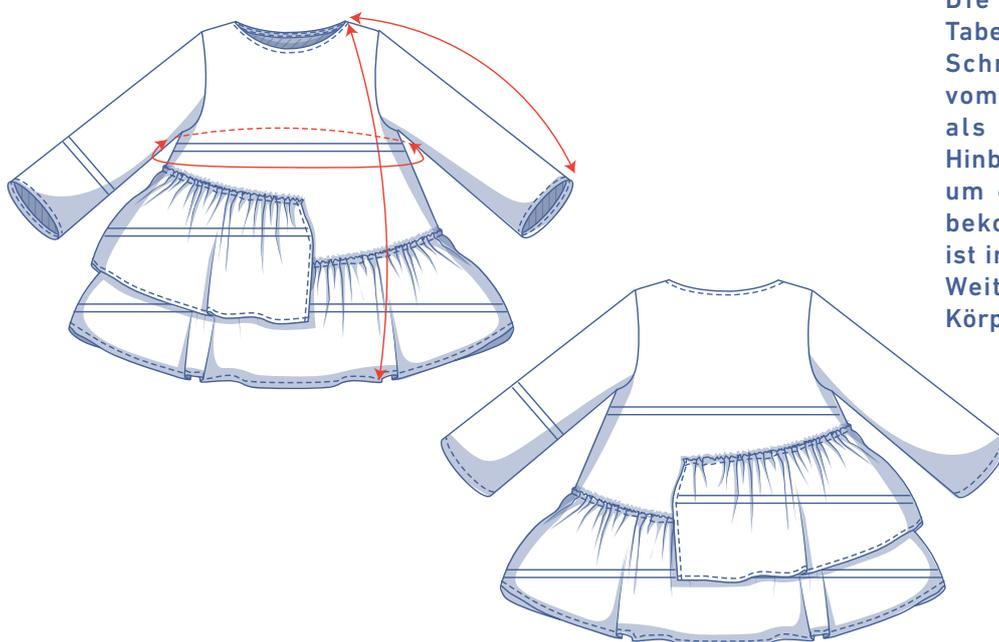

Die Abmessungen in dieser Tabelle sind die Abmessungen des Schnittmusters in Abhängigkeit vom verwendeten Stoff und sind als Hinweis zu verstehen. Im Hinblick auf den Tragekomfort und um einen bestimmten Schnitt zu bekommen (= **bequemer Schnitt**) ist in den Breitemaßen zusätzliche Weite (zusätzlich zu den reinen Körpermaßen) berücksichtigt.

== Hier verkürzt oder verlängerst du das Schnittmuster

Größe	XS	S	M	L	XL	XXL	XXXL
Länge	71,5	73,5	75,25	77	79,25	81,5	84
Ärmellänge*	56	57,5	59	60,5	62	63,5	65,25
Brustumfang	94,25	102,25	110,25	118,25	128,25	140,25	152,25

* Inklusive der Schulterlänge.

Vergleiche die angegebenen Längen mit den gemessenen oder gewünschten Längen. Das Top, die Ärmel und/oder die Volants kannst du **verlängern** oder **verkürzen**, indem du die Schnittmusterteile in Höhe der markierten doppelten Linie durchschneidest und die Schnittmusterteile um X cm auseinanderziehst oder übereinanderlegst. Achte darauf, dass die VM-, die RM-Linie sowie die Seitennähte gerade fortlaufen.



ACHTUNG

Du musst den Stoffverbrauch an diese Änderungen anpassen.

Material



- Nähgarn
- Bügelvlies: max. 10 cm
- Druckknopf (Ø 1,2 cm): 1
- Stoff: siehe Tabelle

Stoffverbrauch		XS	S	M	L	XL	XXL	XXXL
Stoffbreite 110 cm	cm	280	315	335	350	370	390	405
Stoffbreite 140 cm	cm	200	210	260	290	310	340	375

Den dazugehörigen Stoffplan findest du auf Seite 6 dieser Arbeitsanleitung.

Stoffempfehlung



Mit einem festen Stoff wie Popeline betonst du die schönen Volants. Andere Optionen für ein erfolgreiches Ergebnis: Lyocell, Chambray, Leinen, Broderie Anglaise ...

Proud to be #Sewista

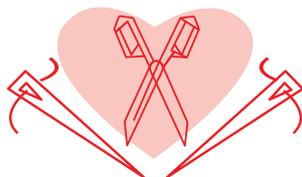

Schnittmustererteile & Nahtzugaben (in cm)

Damit du das Kleidungsstück wie beschrieben nähen kannst, zeichnest du die angegebenen Nahtzugaben rund um die Schnittmustererteile (aus Papier) ein, bevor du sie zuschneidest. Bei einem PDF-Schnittmuster kannst du die Vorlage sowohl mit als auch ohne Nahtzugabe ausdrucken.

Mehr Infos findest du im [Video](#).

1. Vorderteil: 1x im Stoffbruch
2. Rückenteil: 1x im Stoffbruch
3. Ärmel: 2x
4. Volant 1: 1x im Stoffbruch
5. Volant 2: 2x im Stoffbruch
6. Schrägband: 1x im Stoffbruch

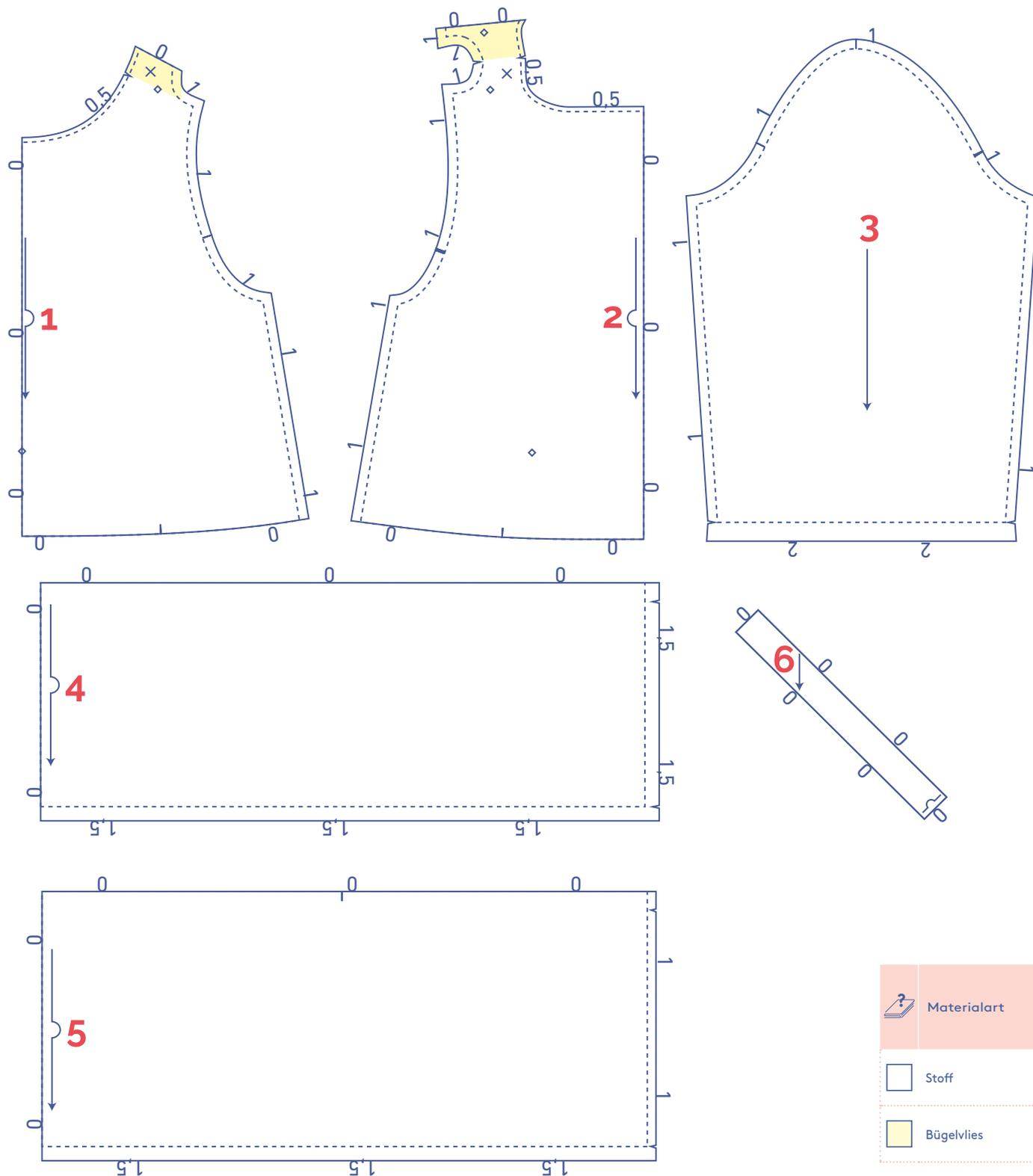

Farrah by Fibre ood



XS - XXXL

Dieses Blusenkleid hat alles: bequem, zeitlos und modisch. Die Ärmel sind der Hingucker. Durch die Falte oben sieht es aus, als ob du ein Cape trägst und am Saum sorgt der Abnäher für eine originelle Form. Extra Bequemlichkeit mit den eingesetzten Taschen in der Seitennaht. Das Tüpfelchen auf dem i: ein Kragen ohne Kragensteg.



Größentabelle (in cm)

Größe	XS		S		M		L		XL		XXL		XXXL		
	32	34	36	38	40	42	44	46	48	50	52	54	56	58	60
Körperlänge	160	164	166	167	168	169	170	171	172	172	172	172	172	172	172
BU (Brustumfang)	76	80	84	88	92	96	100	104	110	116	122	128	134	140	146
HU (Hüftumfang)	86	90	94	97	100	103	106	109	115	120	125	130	135	140	145

Die Größe wählst du am besten anhand des **Brustumfangs**. Ist dein Hüftumfang größer als der Hüftumfang in der Größentabelle? Dann prüfe in der folgenden Tabelle mit den Abmessungen für den Hüftumfang, ob die Weite ausreichend ist oder ob du diese Maße anpassen musst. Das kannst du ganz einfach machen, indem du beim Übertragen des Schnittmusters von der Linie der einen Größe zur Linie einer anderen Größe wechselst.

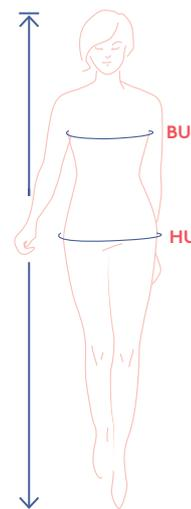

Abmessungen Schnittmuster (in cm)

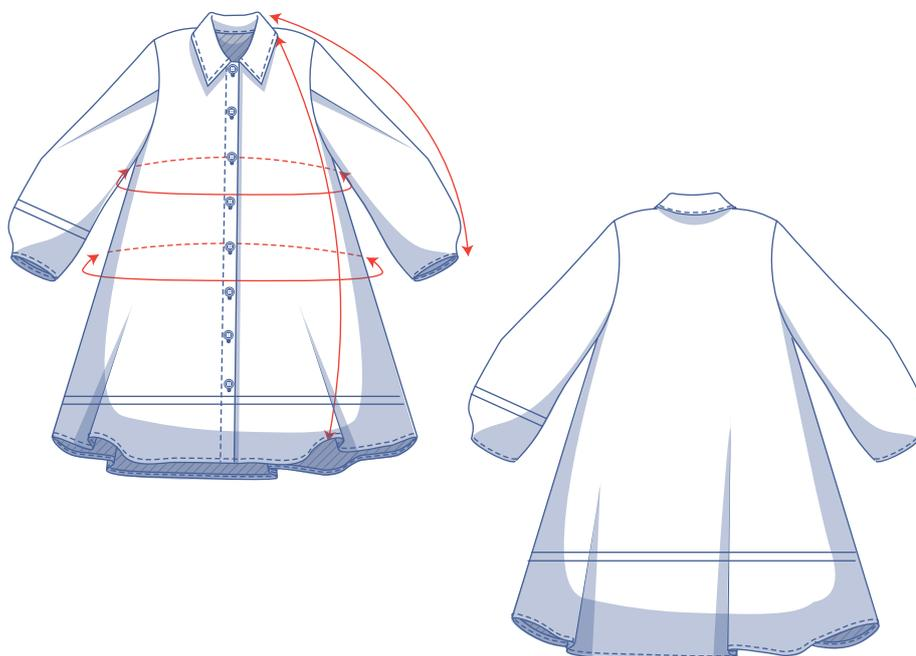

Die Abmessungen in dieser Tabelle sind die Abmessungen des Schnittmusters in Abhängigkeit vom verwendeten Stoff und sind als Hinweis zu verstehen. Im Hinblick auf den Tragekomfort und um einen bestimmten Schnitt zu bekommen (**= eng anliegend rund um Brust und Taille und ausgestellt um die Hüften**) ist in den Maßen für die Breite zusätzliche Weite (zu den reinen Körpermaßen) berücksichtigt.

==== Hier verkürzt oder verlängerst du das Schnittmuster

Größe	XS	S	M	L	XL	XXL	XXXL
Länge	92,75	93,75	94,75	97	99,5	102,25	103,75
Ärmellänge*	67,25	68,75	70,5	72	73,75	75,25	77
Brustumfang	86,75	94,75	102,75	110,75	120,75	132,75	144,75
Hüftumfang	131,25	139,25	147,25	155,25	165,25	177,25	189,25

* Inklusive der Schulterlänge.

Vergleiche die angegebenen Längen mit den gemessenen oder gewünschten Längen. Das Kleid und/oder die Ärmel kannst du **verlängern** oder **verkürzen**, indem du die Schnittmüsterteile in Höhe der markierten doppelten Linie durchschneidest und die Schnittmüsterteile um X cm auseinanderziehst oder übereinanderlegst. Achte darauf, dass die VM-, die RM-Linie sowie die Seitennähte gerade fortlaufen.



ACHTUNG

Du musst den Stoffverbrauch an diese Änderungen anpassen.

Material



- Nähgarn
- Bügelvlies: max. 100 cm
- Knöpfe (Ø 1,5 cm): siehe Tabelle
- Stoff: siehe Tabelle

Knöpfe	XS	S	M	L	XL	XXL	XXXL
	10	10	10	10	11	11	11

Stoffverbrauch		XS	S	M	L	XL	XXL	XXXL
Stoffbreite 110 cm	cm	250	285	290	295	315	360	385
Stoffbreite 140 cm	cm	210	220	245	250	260	270	275

Den dazugehörigen Stoffplan findest du auf Seite 6 dieser Arbeitsanleitung.

Stoffempfehlung



Farrah ist in vielen verschiedenen Stoffen eine hübsche Erscheinung. Wegen der Details verwendest du idealerweise Webstoffe. Das kann zum Beispiel Popeline, Lyocell, Leinen, Crêpe, Wollstoffe, Flanell sein ...

Proud to be #Sewista



Schnittmustererteile & Nahtzugaben (in cm)

Damit du das Kleidungsstück wie beschrieben nähen kannst, zeichnest du die angegebenen Nahtzugaben rund um die Schnittmustererteile (aus Papier) ein, bevor du sie zuschneidest. Bei einem PDF-Schnittmuster kannst du die Vorlage sowohl mit als auch ohne Nahtzugabe ausdrucken.

Mehr Infos findest du im [Video](#).

1. Vorderteil: 2x
2. Rückenteil: 1x im Stoffbruch
3. Ärmel: 2x
4. Kragen: 2x im Stoffbruch
5. Tasche: 4x
6. Schrägband: 2x

ACHTUNG

Die hellgelb markierten Teile werden auf der linken Stoffseite mit Bügelvlies beklebt.

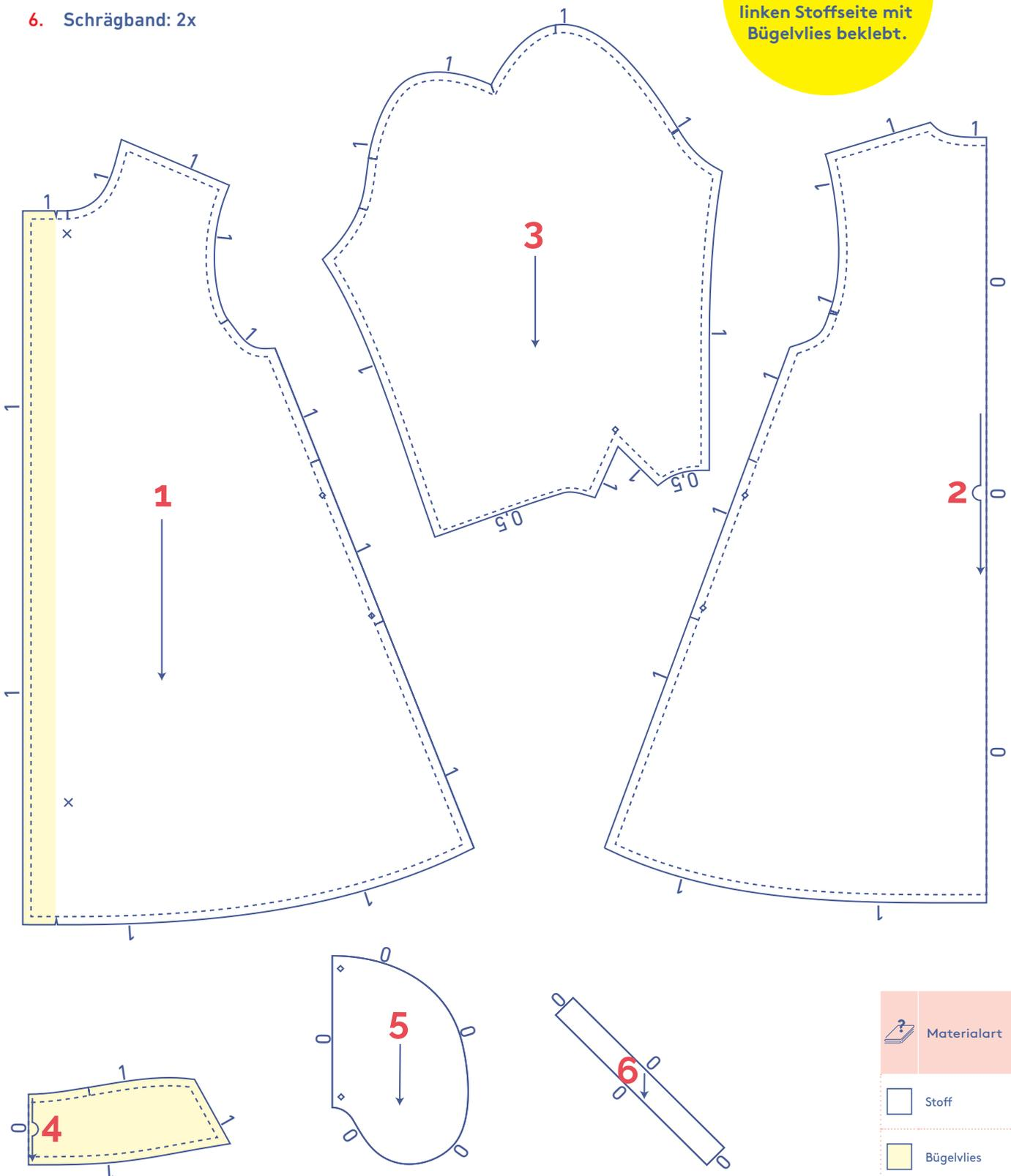

Elaine by Fibre ood



XS - XXXL

Ein Sweatshirt funktioniert immer! Elaine ist herrlich minimalistisch. Die feinen Details dieses Sweatshirts für dich auf einen Blick: Angeschnittene Ärmel mit einer leichten Ballonform, Abnäher am Ärmelsaum, ein eleganter V-Ausschnitt und ein bequemes Saumbündchen aus Bündchenstoff. Haben wollen!

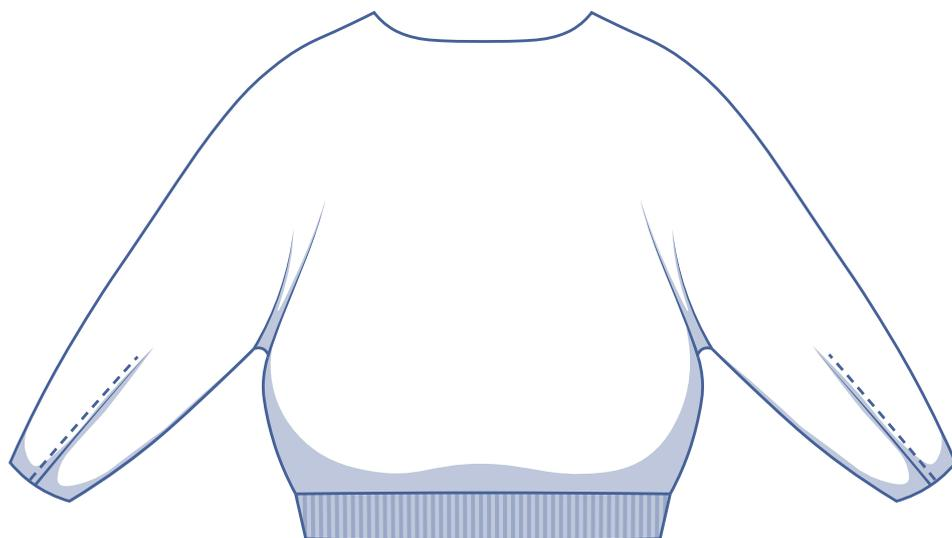

Größentabelle (in cm)

Größe	XS		S		M		L		XL		XXL		XXXL		
	32	34	36	38	40	42	44	46	48	50	52	54	56	58	60
Körperlänge	160	164	166	167	168	169	170	171	172	172	172	172	172	172	172
BU (Brustumfang)	76	80	84	88	92	96	100	104	110	116	122	128	134	140	146
HU (Hüftumfang)	86	90	94	97	100	103	106	109	115	120	125	130	135	140	145

Die Größe wählst du am besten anhand des **Brustumfangs**. Du wählst die Größe, die deinem Brustumfang am nächsten kommt.

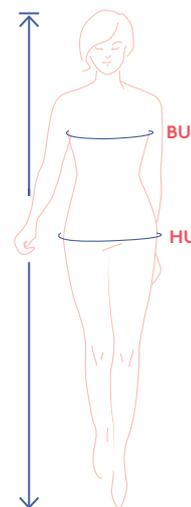

Abmessungen Schnittmuster (in cm)

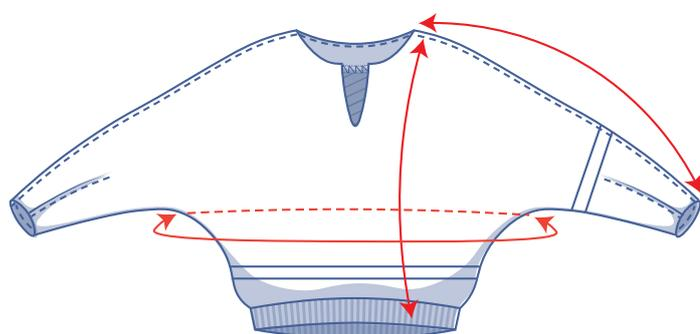

Die Abmessungen in dieser Tabelle sind die Abmessungen des Schnittmusters in Abhängigkeit vom verwendeten Stoff und sind als Hinweis zu verstehen. Im Hinblick auf den Tragekomfort und um einen bestimmten Schnitt zu bekommen (= **Oversize-Schnitt**) ist in den Breitemaßen zusätzliche Weite (zusätzlich zu den reinen Körpermaßen) berücksichtigt.

Du bist kein Fan des Oversize-Schnitts? Dann wähle einfach eine Größe kleiner.

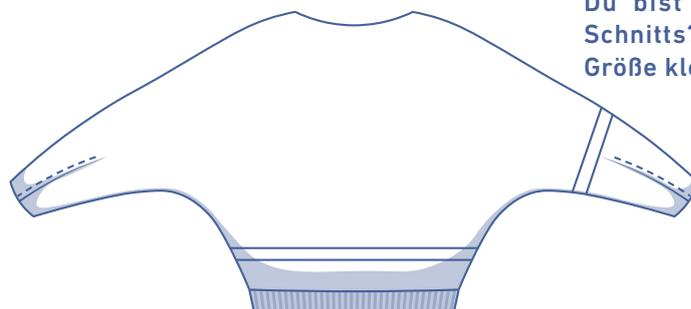

== Hier verkürzt oder verlängerst du das Schnittmuster

Größe	XS	S	M	L	XL	XXL	XXXL
Länge*	58,25	60	61,75	63,5	65,75	68,25	70,5
Ärmellänge**	61,75	63,25	65	66,5	68,25	70	71,75
Brustumfang	123	131	139	147	157	169	181

* Inklusive Saumbund.

** Inklusive der Schulterlänge.

Vergleiche die angegebenen Längen mit den gemessenen oder gewünschten Längen. Das Sweatshirt und/oder die Ärmel kannst du **verlängern** oder **verkürzen**, indem du die Schnittmusterteile in Höhe der markierten doppelten Linie durchschneidest und die Schnittmusterteile um X cm auseinanderziehst oder übereinanderlegst. Achte darauf, dass die VM-, die RM-Linie sowie die Seitennähte gerade fortlaufen.



ACHTUNG

Du musst den Stoffverbrauch an diese Änderungen anpassen.

Material



- Nähgarn
- Bündchenstoff (35 cm breit): max. 30 cm
- Stoff: siehe Tabelle

Stoffverbrauch		XS	S	M	L	XL	XXL	XXXL
Stoffbreite 110 cm	cm	210	225	240	250	260	275	290
Stoffbreite 140 cm	cm	150	155	185	190	190	195	200

Den dazugehörigen Stoffplan findest du auf Seite 6 dieser Arbeitsanleitung.

Stoffempfehlung



Elaine sieht in einem Strickstoff am besten aus. Dabei hast du noch viele Möglichkeiten: Sweatshirtstoff, French Terry, Neopren, Interlock, gestrickter Jacquard ...

Proud to be #Sewista

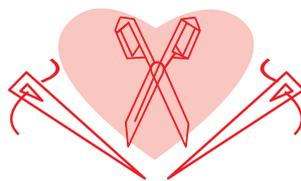

Schnittmustererteile & Nahtzugaben (in cm)

Damit du das Kleidungsstück wie beschrieben nähen kannst, zeichnest du die angegebenen Nahtzugaben rund um die Schnittmustererteile (aus Papier) ein, bevor du sie zuschneidest. Bei einem PDF-Schnittmuster kannst du die Vorlage sowohl mit als auch ohne Nahtzugabe ausdrucken.

Mehr Infos findest du im [Video](#).

1. Vorderteil: 1x im Stoffbruch
2. Rückenteil: 1x im Stoffbruch
3. Besatz VT: 1x im Stoffbruch
4. Besatz RT: 1x im Stoffbruch
5. Ärmelbesatz: 2x
6. Saumbund VT: 1x
7. Saumbund RT: 1x

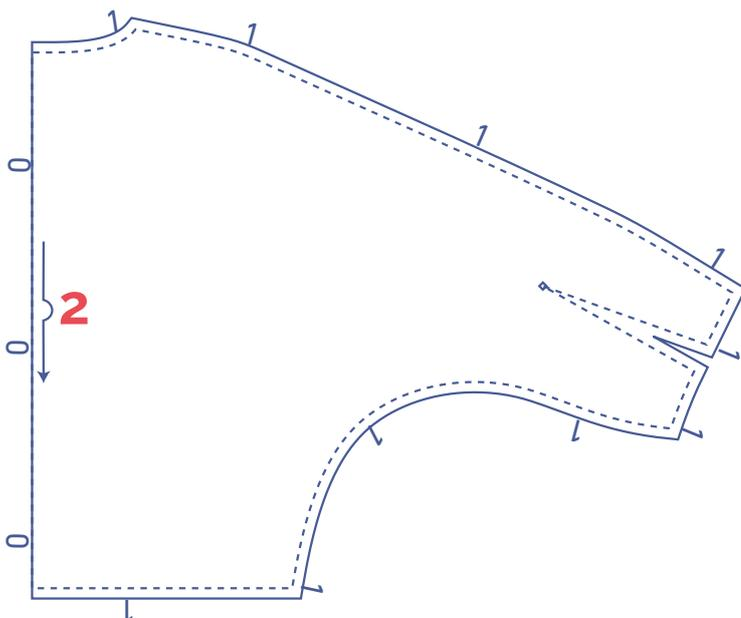
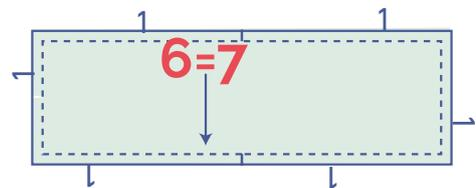
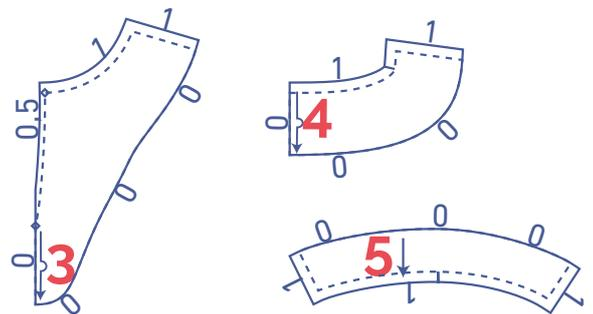
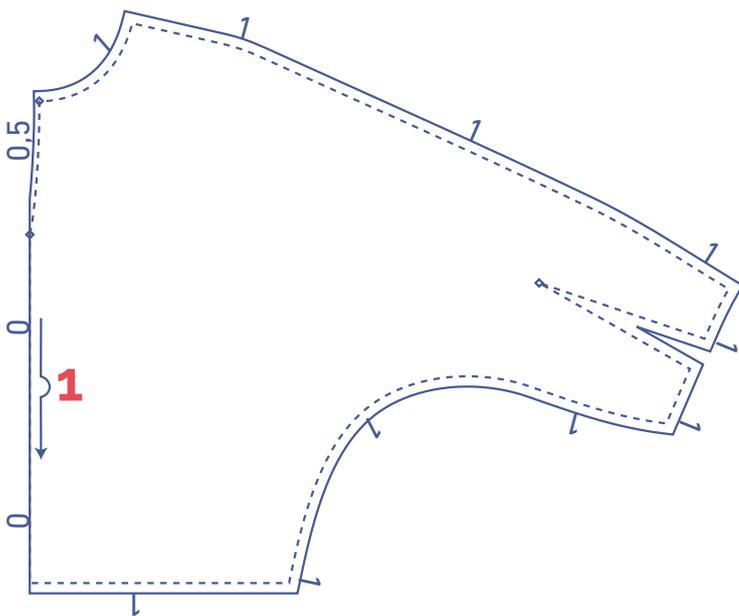

 Materialart
<input type="checkbox"/> Stoff
<input checked="" type="checkbox"/> Bündchenstoff

ACHTUNG

Bei den Schnittmustererteilen 6 und 7 handelt es sich um dieselben Teile.

Dina by Fibre ood



32 - 60

Mit Dina entscheidest du dich für ein schlichtes Modell mit besonderem Augenmerk auf den Ärmeln. Der Abnäher sorgt für eine besonders gute Passform. Die Ärmel werden gekräuselt angenäht und die zusätzliche Falte sorgt für ein schönes Volumen. Das Ganze wird stylish mit einem Stehkragen mit Druckknopf und einem verdeckten Reißverschluss in der rückwärtigen Mitte vervollständigt.

Perfekt in Kombination mit dem Kleid Iris für deine Tochter. Wir haben uns für eine Länge bis kurz oberhalb der Knie entschieden, aber das entscheidest du selbst.

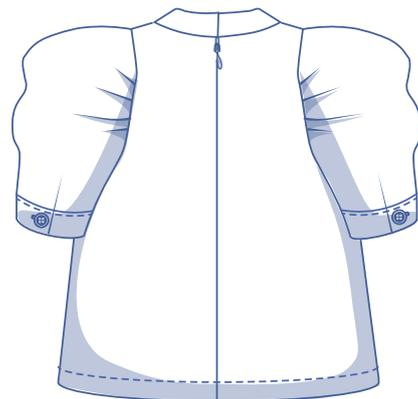
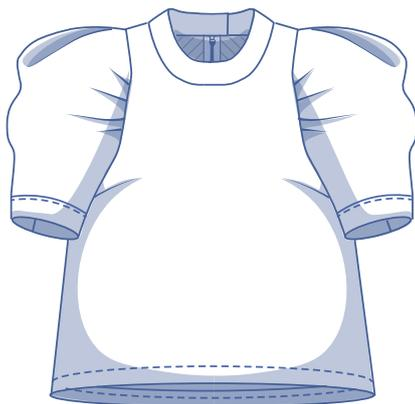

Größentabelle (in cm)

Größe	32	34	36	38	40	42	44	46	48	50	52	54	56	58	60
Körperlänge	160	164	166	167	168	169	170	171	172	172	172	172	172	172	172
BU (Brustumfang)	76	80	84	88	92	96	100	104	110	116	122	128	134	140	146
HU (Hüftumfang)	86	90	94	97	100	103	106	109	115	120	125	130	135	140	145

Die Größe wählst du am besten anhand des **Brustumfangs**. Ist dein Hüftumfang größer als der in der Größentabelle, dann schau in die untenstehende Tabelle mit den Abmessungen beim Hüftumfang, um zu prüfen, ob die Weite ausreichend ist oder ob du diese Größe anpassen musst. Das machst du ganz einfach, indem du beim Übertragen des Schnittmusters von der Linie der einen Größe zur Linie einer anderen Größe übergehst.

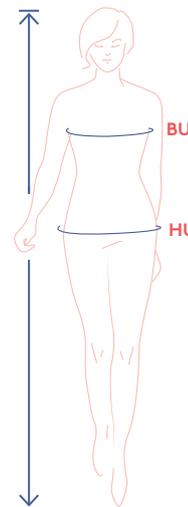

Abmessungen Schnittmuster (in cm)

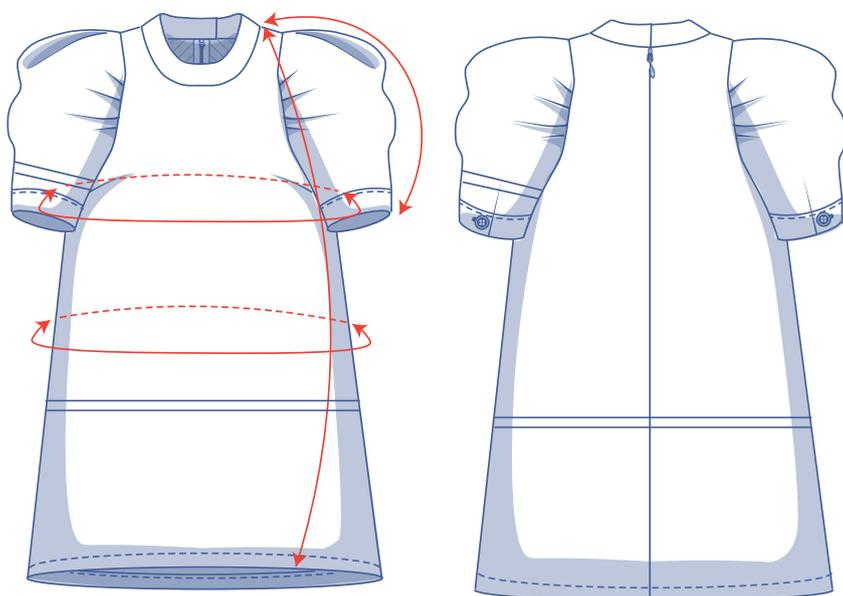

Die Abmessungen in dieser Tabelle sind die Abmessungen des Schnittmusters in Abhängigkeit vom verwendeten Stoff und sind als Hinweis zu verstehen. Im Hinblick auf den Tragekomfort und um einen bestimmten Schnitt zu bekommen (**= eng anliegend in Brusthöhe, bequem um die Hüften**) ist in den Breitemaßen zusätzliche Weite (zusätzlich zu den reinen Körpermaßen) berücksichtigt.

== Hier verkürzt oder verlängerst du das Schnittmuster

Größe	32	34	36	38	40	42	44	46	48	50	52	54	56	58	60
Länge des Kleids	88,25	88,75	89,5	90	90,5	91	93,5	94,25	98	98,75	99,5	100,25	101,25	102	102,75
Länge des Tops*	54,5	55,25	56	56,75	57,5	58,25	59	59,75	60,75	61,75	62,75	63,75	64,75	65,75	66,75
Ärmellänge**	42	43	44	45	46,25	47,25	48,25	49,25	52,5	53,5	54,75	55,75	56,75	58	59
Brustumfang	88,25	92,25	96,25	100	104	107,75	111,5	115,5	122	127,75	133,5	139	144,5	150	155,5
Hüftumfang	95	99,25	103,25	107,5	111,5	115,75	120	124,25	131	137,5	143,75	150,25	156,5	163,25	169,75

* Verkürze die Schnittmusterteile 1 und 2 auf diese Länge, um Dina als Top zu nähen.

** Inklusiv Schulterlänge und Ärmelbündchen.

Vergleiche die angegebenen Längen mit den gemessenen oder gewünschten Längen. Das Kleid und/oder die Ärmel kannst du **verlängern** oder **verkürzen**, indem du die Schnittmusterteile in Höhe der markierten doppelten Linie durchschneidest und die Schnittmusterteile um X cm auseinanderziehst oder übereinanderlegst. Achte darauf, dass die VM-, die RM-Linie sowie die Seitennähte gerade fortlaufen.



ACHTUNG

Du musst den Stoffverbrauch an diese Änderungen anpassen.

Material



- Nähgarn
- Bügelvlies: max. 50 cm
- Verdeckter Reißverschluss: 40 cm
- Druckknopf (Ø 1,5 cm): 1
- Knöpfe (Ø 1,5 cm): 2
- Stoff: siehe Tabelle

Stoffverbrauch Kleid		32	34	36	38	40	42	44	46	48	50	52	54	56	58	60
Stoffbreite 110 cm	cm	220	230	230	235	235	260	275	280	290	295	295	300	305	305	330
Stoffbreite 140 cm	cm	155	155	160	160	160	165	180	240	255	265	265	270	270	275	285

Den dazugehörigen Stoffplan findest du auf Seite 6 dieser Arbeitsanleitung.

Stoffverbrauch Top		32	34	36	38	40	42	44	46	48	50	52	54	56	58	60
Stoffbreite 110 cm	cm	150	155	160	165	170	180	185	185	190	215	220	220	225	230	260
Stoffbreite 140 cm	cm	115	120	120	125	125	130	135	135	175	185	195	195	200	205	205

Stoffempfehlung



Dina sieht in vielen Materialien schön aus: von fließenden und leichten Stoffen bis hin zu festeren und etwas schwereren Stoffen. Je nach gewünschtem Effekt wählst du somit einen weich fallenden oder einen festen Stoff. Drama-Lover entscheiden sich für coolen Cord, Jeans, Popeline oder Leder. Fans eines dezenteren Effekts wählen fließend fallende Materialien ohne oder mit nur wenig Textur (Viskose (-Crêpe), Lyocell, Satin...). Uni oder Print? Dina passt zu allem.

Proud to be #Sewista

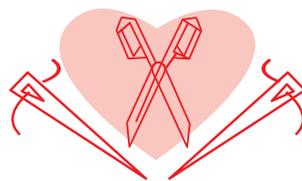

Schnittmustererteile & Nahtzugaben (in cm)

Damit du das Kleidungsstück wie beschrieben nähen kannst, zeichnest du die angegebenen Nahtzugaben rund um die Schnittmustererteile (aus Papier) ein, bevor du sie zuschneidest. Bei einem PDF-Schnittmuster kannst du die Vorlage sowohl mit als auch ohne Nahtzugabe ausdrucken. Mehr Infos findest du im [Video](#).

1. Vorderteil: 1x im Stoffbruch
2. Rückenteil: 2x
3. Ärmel: 2x
4. Kragen: 2x
5. Manschette: 2x
6. Tasche: 4x
7. Paspel Ärmelschlitz: 2x

ACHTUNG

Wenn du ein Top nähst, dann verkürzt du die Schnittmustererteile 1 und 2 bis zur gewünschten Länge und berücksichtigst 3 cm an Nahtzugabe. Das Schnittmustererteil 6 benötigst du nicht, ebenso die Positionsangabe für die Tasche.

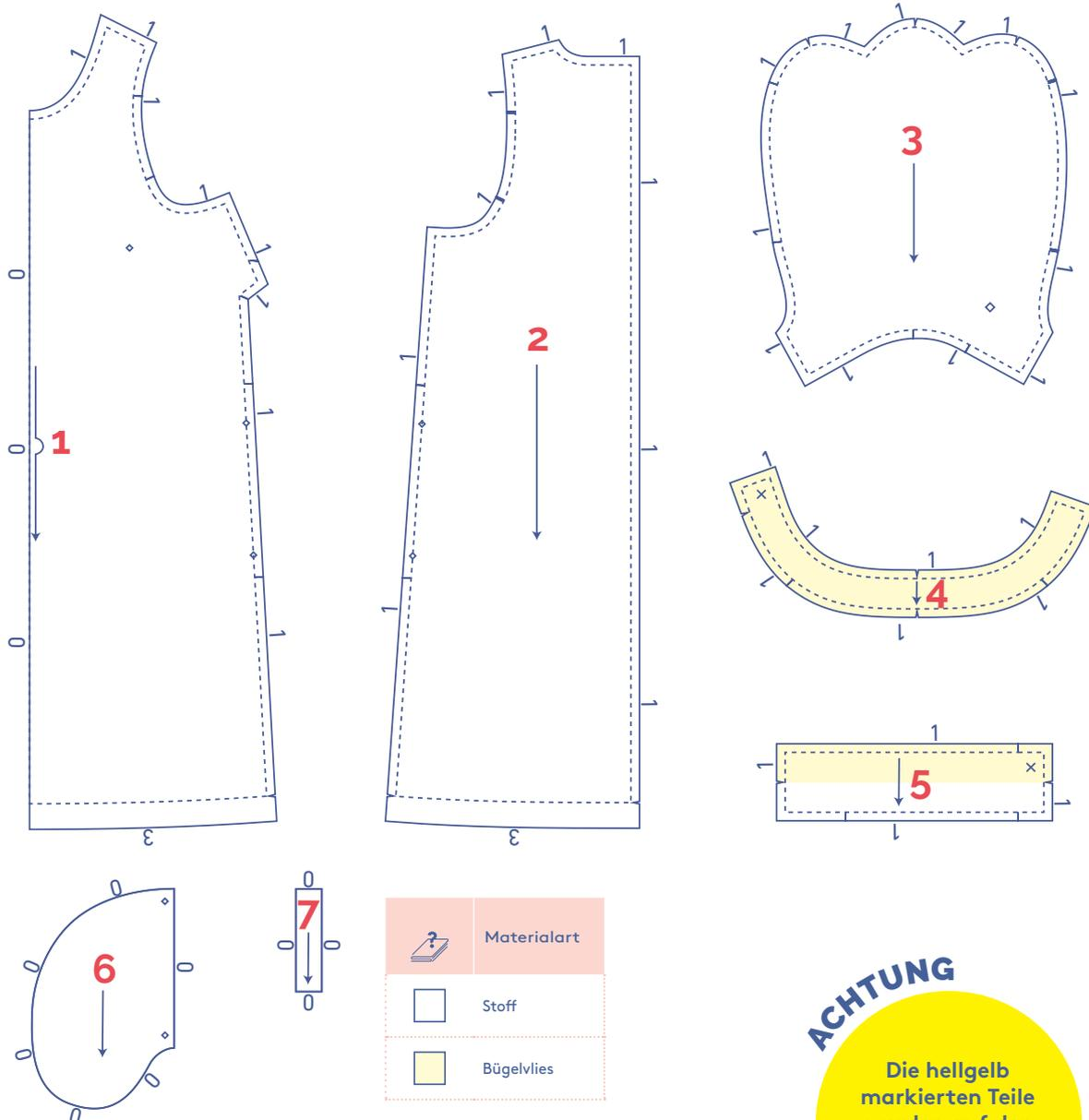

ACHTUNG

Die hellgelb markierten Teile werden auf der linken Stoffseite mit Bügelvlies beklebt.

TIPP

Je nach der Stärke des Stoffs kannst du dich dafür entscheiden, nur 1 Kragenteil zu bekleben.

Cleo by Fibre Mood



XS - XXXL

Liebst du es kurz? Magst du elegante Röcke? Check, dann ist Cleo deine neue Freundin. Das Oberteil mit den angeschnittenen Ballonärmeln verleiht deiner Silhouette ein schönes Volumen, das durch eine Taillennaht besonders betont wird. Die Figurnähte mit Ziernähten und die Pololeiste im Rücken vervollständigen das Modell.

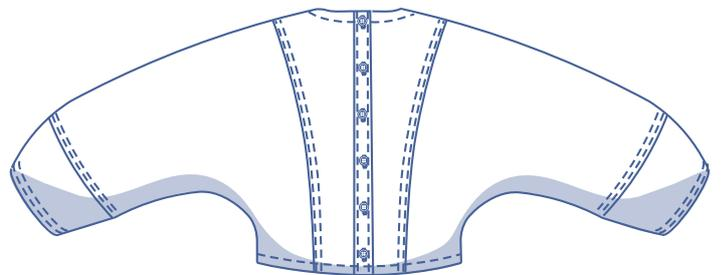
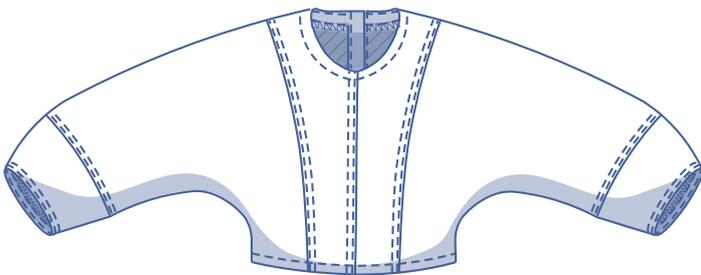
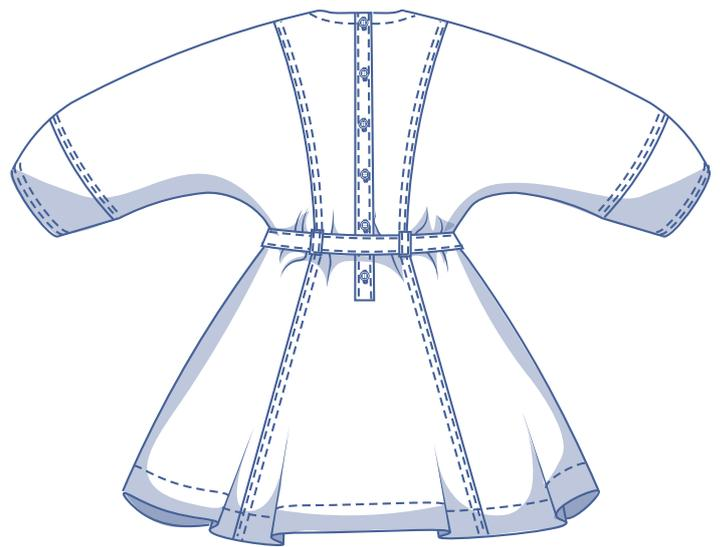
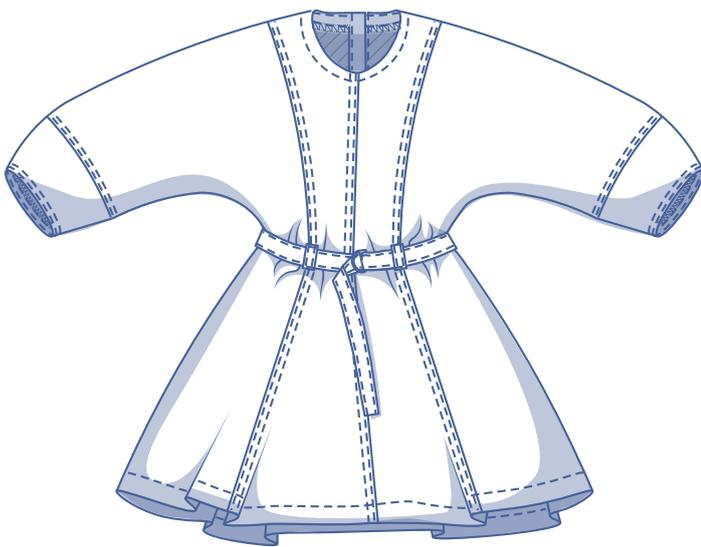

Größentabelle (in cm)

Größe	XS		S		M		L		XL		XXL		XXXL		
	32	34	36	38	40	42	44	46	48	50	52	54	56	58	60
Körpergröße	160	164	166	167	168	169	170	171	172	172	172	172	172	172	172
BU (Brustumfang)	76	80	84	88	92	96	100	104	110	116	122	128	134	140	146
TU (Taillenumfang)	66	68	70	74	78	82	84	88	94,5	101	107,5	114	120,5	127	133,5
HU (Hüftumfang)	86	90	94	97	100	103	106	109	115	120	125	130	135	140	145

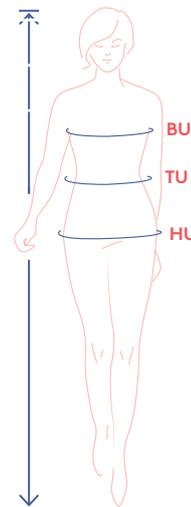

Die Größe wählst du am besten anhand des **Brustumfangs**. Ist dein Taillen- oder Hüftumfang größer als der dazugehörige Umfang in der Größentabelle, dann prüfe die Abmessungen in der folgenden Tabelle, um zu bestätigen, dass ausreichend Platz ist oder dass du diese Größen anpassen musst. Das kannst du ganz einfach machen, indem du beim Übertragen des Schnittmusters von der Linie der einen Größe zur Linie einer anderen Größe wechselst.

Abmessungen Schnittmuster (in cm)

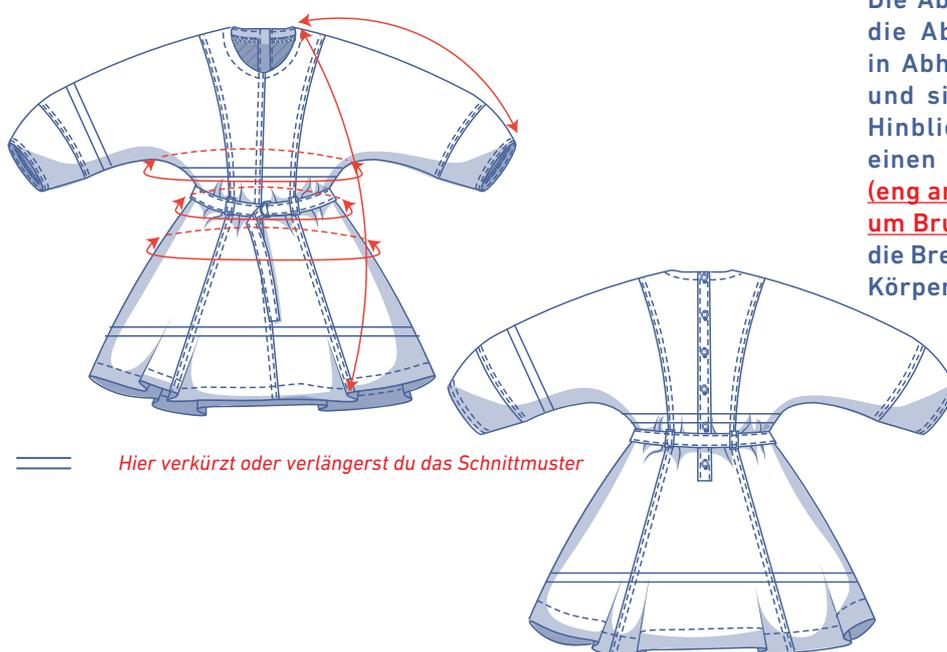

== Hier verkürzt oder verlängerst du das Schnittmuster

Die Abmessungen in dieser Tabelle sind die Abmessungen des Schnittmusters in Abhängigkeit vom verwendeten Stoff und sind als Hinweis zu verstehen. Im Hinblick auf den Tragekomfort und um einen bestimmten Schnitt zu bekommen (**eng anliegend an der Taille und weit rund um Brust und Hüften**) ist in den Maßen für die Breite zusätzliche Weite (zu den reinen Körpermaßen) berücksichtigt.

Größe	XS	S	M	L	XL	XXL	XXXL
Länge des Kleids	86	87,25	88,25	90,5	93	95,5	97,25
Länge des Tops*	48,25	50	51,75	53,5	56	58,25	60,5
Ärmellänge**	55,25	56,75	58,25	59,75	61,25	63	64,75
Brustumfang***	107,75	115,75	123,75	131,75	141,75	153,75	165,75
Taillenumfang	72,5	76,5	84,5	90,5	103,5	116,5	131,5
Hüftumfang	142,75	146,75	154,5	160,5	173,5	186,25	201,25

* Verlängere die Schnittmusterteile 1, 2, 3 und 4 und verkürze das Schnittmusterteil 10 bis zu dieser Länge, um Cleo als Top zu nähen.

** Inklusive der Schulterlänge.

*** Wegen der angeschnittenen Ärmel ist zusätzlicher Stoff in Brusthöhe vorhanden.

Vergleiche die angegebenen Längen mit den gemessenen oder gewünschten Längen. Das Kleid und/oder die Ärmel kannst du **verlängern** oder **verkürzen**, indem du die Schnittmusterteile in Höhe der markierten doppelten Linie durchschneidest und die Schnittmusterteile um X cm auseinanderziehst oder übereinanderlegst, sofern erforderlich. Achte darauf, dass die VM-, die RM-Linie sowie die Seitennähte gerade fortlaufen.



ACHTUNG

Du musst den Stoffverbrauch an diese Änderungen anpassen.

Material



- Nähgarn
- Bügelvlies: max. 90 cm
- D-Ringe (4 cm): 2
- (Jeans-) Knöpfe (Ø 1,7 cm): siehe Tabelle
- Stoff: siehe Tabelle

Knöpfe	XS	S	M	L	XL	XXL	XXXL
	6	6	6	6	6	7	7

Stoffverbrauch Kleid		XS	S	M	L	XL	XXL	XXXL
Stoffbreite 110 cm	cm	305	310	315	370	380	395	420
Stoffbreite 140 cm	cm	245	245	250	265	290	300	315

Den dazugehörigen Stoffplan findest du auf Seite 6 dieser Arbeitsanleitung.

Stoffverbrauch Top		XS	S	M	L	XL	XXL	XXXL
Stoffbreite 110 cm	cm	155	160	165	175	185	190	195
Stoffbreite 140 cm	cm	115	115	120	130	145	155	165

Stoffempfehlung



Cleo nähst du aus einem Webstoff mit ausreichend Gewicht. Jeans, Baumwolltwill, Popeline, Chambray, (Fein-) Cord, Leder, gewebter Jacquard ... Strickstoffe eignen sich wegen der feinen Details eher weniger, es ist dann schwieriger sie genau zu nähen.

Proud to be #Sewista

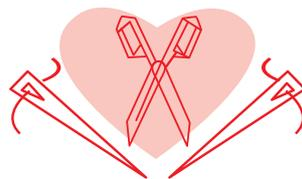

Schnittmustererteile & Nahtzugaben (in cm)

Damit du das Kleidungsstück wie beschrieben nähen kannst, zeichnest du die angegebenen Nahtzugaben rund um die Schnittmustererteile (aus Papier) ein, bevor du sie zuschneidest. Bei einem PDF-Schnittmuster kannst du die Vorlage sowohl mit als auch ohne Nahtzugabe ausdrucken. Mehr Infos findest du im [Video](#).

- | | |
|--|-----------------------------------|
| 1. mittleres VT: 2x | 10. Knopfleiste: 2x |
| 2. seitliches VT: 2x | 11. Tasche: 4x |
| 3. mittleres RT: 2x | 12. Gürtelschlaufen: 1x |
| 4. seitliches RT: 2x | 13. Gürtel: 2x |
| 5. mittleres VT Rock: 2x | 14. Besatz Hals: 1x im Stoffbruch |
| 6. seitliches VT Rock: 2x | 15. Besatz Ärmelsaum: 2x |
| 7. mittleres RT Rock: 1x im Stoffbruch | 16. Saumbesatz: 2x im Stoffbruch |
| 8. seitliches RT Rock: 2x | |
| 9. Ärmel Unterseite: 2x | |

ACHTUNG

Die hellgelb markierten Teile werden auf der linken Stoffseite mit Bügelvlies beklebt.

Materialart
 Stoff
 Bügelvlies

TIPP

Wenn du Cleo als Top nähst, dann berücksichtigst du 3 cm an Nahtzugabe am unteren Rand der Schnittmustererteile 1, 2, 3, 4 und 10, um den Saum zu versäubern. Die Schnittmustererteile 5, 6, 7, 8, 11, 12, 13 und 16 brauchst du nicht. Beim Verlängern kontrollieren, ob in Höhe des Saums ausreichend Bewegungsfreiheit besteht.

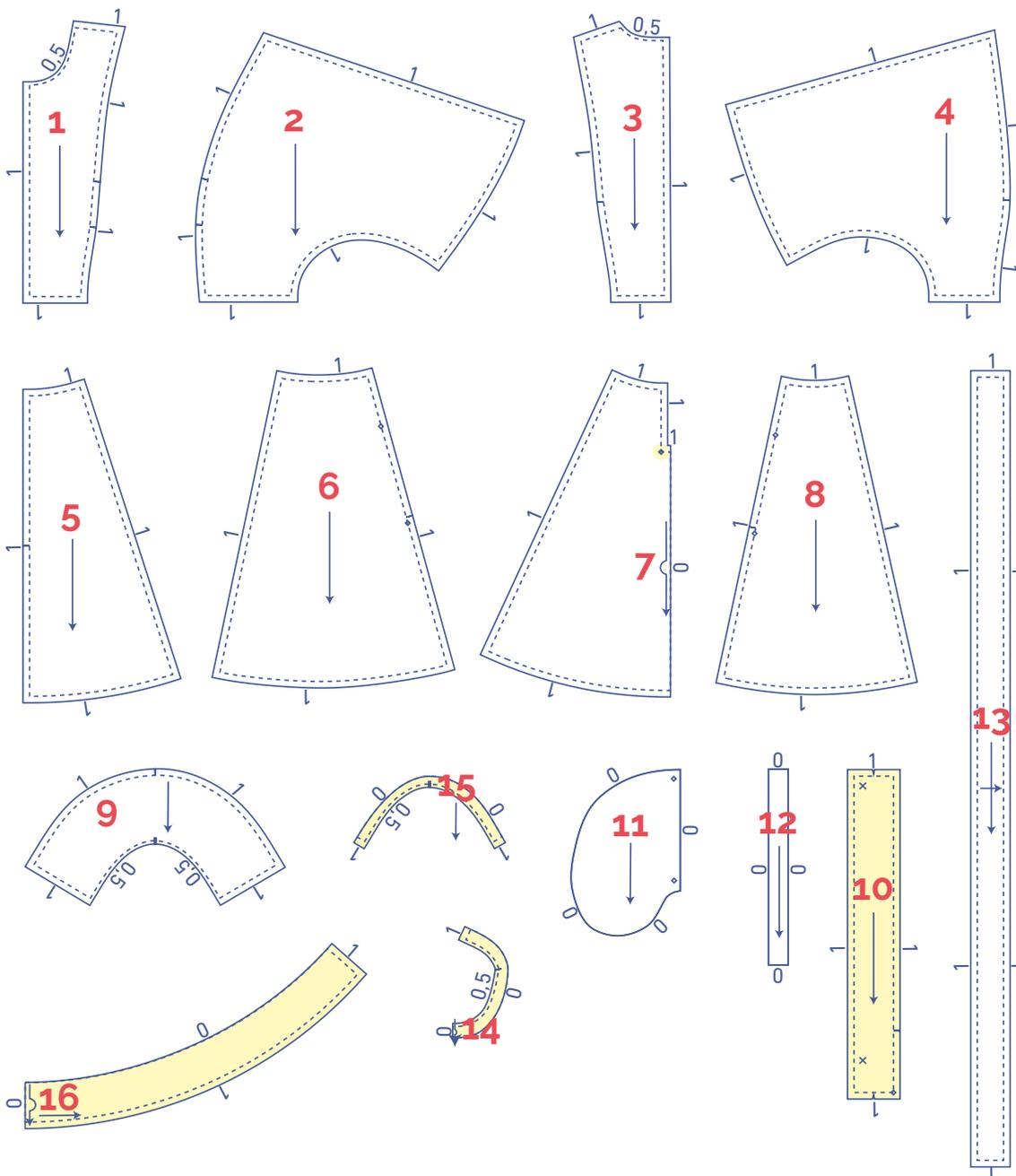

Bay Fibre ood



32 - 60

Dieser elegante, eng anliegende Rock ist perfekt für die herrlichen Indian Summer-Abende. Achte auf die Details: Ein geformter Bund, eine aufgenähte schräge Einschubtasche, einige Abnäher im Rücken und der teilbare Reißverschluss in der vorderen Mitte. Für dieses Modell eignet sich eine Vielzahl von Stoffen. Wir wissen es genau: Kate Middleton könnte diesen Rock problemlos tragen.

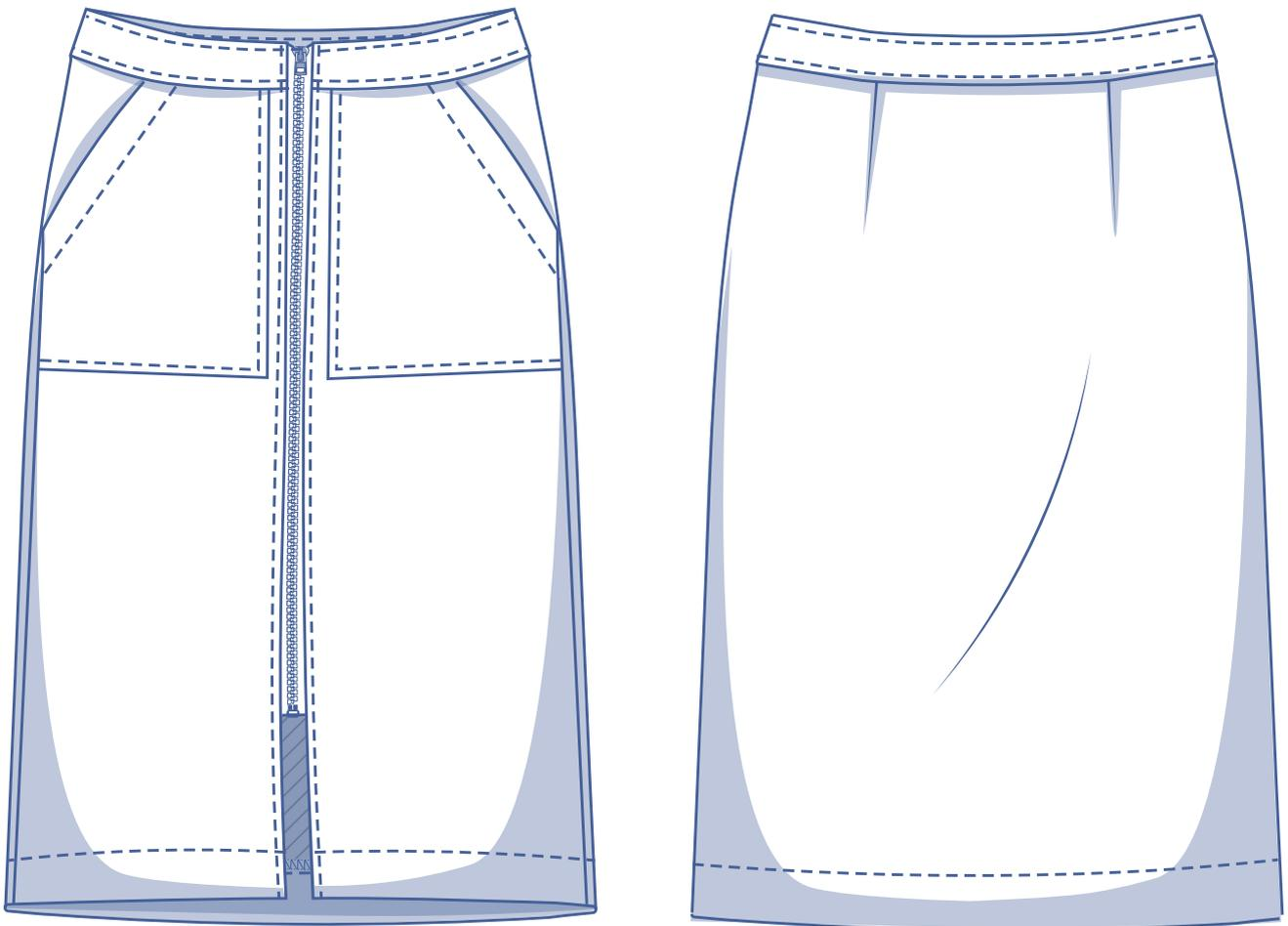

Größentabelle (in cm)

Größe	32	34	36	38	40	42	44	46	48	50	52	54	56	58	60
Körperlänge	160	164	166	167	168	169	170	171	172	172	172	172	172	172	172
TU (Taillenumfang)	66	68	70	74	78	82	84	88	94,5	101	107,5	114	120,5	127	133,5
HU (Hüftumfang)	86	90	94	97	100	103	106	109	115	120	125	130	135	140	145

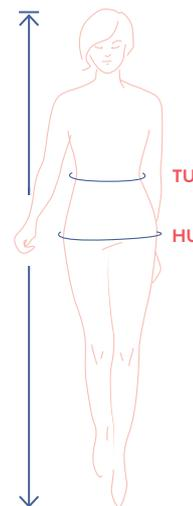

Die Größe wählst du anhand des **Taillenumfangs**. Ist dein Hüftumfang größer als der Hüftumfang in der Größentabelle? Dann prüfe in der folgenden Tabelle mit den Abmessungen für den Hüftumfang, ob die Weite ausreichend ist oder ob du diese Maße anpassen musst. Das kannst du ganz einfach machen, indem du beim Übertragen des Schnittmusters von der Linie der einen Größe zur Linie einer anderen Größe wechselst.

Abmessungen Schnittmuster (in cm)

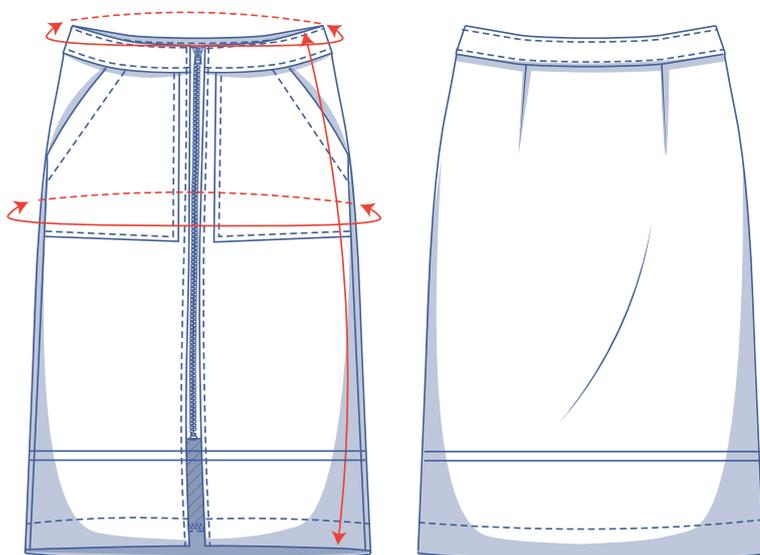

== Hier verkürzt oder verlängerst du das Schnittmuster

Die Abmessungen in dieser Tabelle sind die Abmessungen des Schnittmusters in Abhängigkeit vom verwendeten Stoff und sind als Hinweis zu verstehen. Im Hinblick auf den Tragekomfort und um einen bestimmten Schnitt zu bekommen (**= eng anliegend**) ist in den Breitemaßen zusätzliche Weite (zusätzlich zu den reinen Körpermaßen) berücksichtigt.

Größe	32	34	36	38	40	42	44	46	48	50	52	54	56	58	60
Seitenlänge*	70,25	70,75	71	71,25	71,5	71,75	72,25	72,5	73,75	74	74,25	74,5	74,75	75	75,25
Taillenumfang	67	69	71	75	79	83	85	89	95,5	102	108,5	115	121,5	128	134,5
Hüftumfang	88,25	92,25	96,25	99,25	102,25	105,25	108,25	111,25	117,25	122,25	127,25	132,25	137,25	142,25	147,25

* Inklusive Bund.

Vergleiche die angegebenen Längen mit den gemessenen oder gewünschten Längen. Den Rock kannst du **verlängern** oder **verkürzen**, indem du die Schnittmusterteile in Höhe der markierten doppelten Linie durchschneidest und die Schnittmusterteile um x cm auseinanderziehst oder übereinanderlegst. Achte darauf, dass die VM-, die RM-Linie, sowie die Seitennähte gerade fortlaufen.



ACHTUNG

Du musst den Stoffverbrauch an diese Änderungen anpassen.

Material



- Nähgarn
- Teilbarer Reißverschluss: siehe Tabelle
- Bügelvlies: max. 80 cm
- Stoff: siehe Tabelle

Teilbarer Reißverschluss		32	34	36	38	40	42	44	46	48	50	52	54	56	58	60
Länge	cm	55	55	55	55	55	55	55	55	60	60	60	60	60	60	60

Stoffverbrauch		32	34	36	38	40	42	44	46	48	50	52	54	56	58	60
Stoffbreite 110 cm	cm	145	145	145	170	170	170	175	175	200	210	215	220	225	230	230
Stoffbreite 140 cm	cm	105	105	110	110	110	110	110	115	150	155	155	155	190	190	200

Den dazugehörigen Stoffplan findest du auf Seite 6 dieser Arbeitsanleitung.

Stoffempfehlung



Bay liebt feste Stoffe, die nicht zu weichfallend oder leicht sind. Baumwolltwill, Leder (-imitat), Denim/Jeans und (Cord-) Samt sind gute Optionen. Mit wattierten Stoffen erzielst du auch einen schönen Effekt.

Proud to be #Sewista

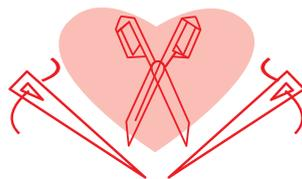

Schnittmustererteile & Nahtzugaben (in cm)

Damit du das Kleidungsstück wie beschrieben nähen kannst, zeichnest du die angegebenen Nahtzugaben rund um die Schnittmustererteile (aus Papier) ein, bevor du sie zuschneidest. Bei einem PDF-Schnittmuster kannst du die Vorlage sowohl mit als auch ohne Nahtzugabe ausdrucken. Mehr Infos findest du im [Video](#).

1. Vorderteil: 2x
2. Rückenteil: 1x im Stoffbruch
3. Bund VT: 2x
4. Bund RT: 1x im Stoffbruch
5. Besatz Bund VT: 2x
6. Besatz Bund RT: 1x im Stoffbruch
7. Tasche: 2x
8. Besatz VT: 2x

ACHTUNG

Bei den Schnittmustererteilen 4 und 6 handelt es sich um dieselben Teile.

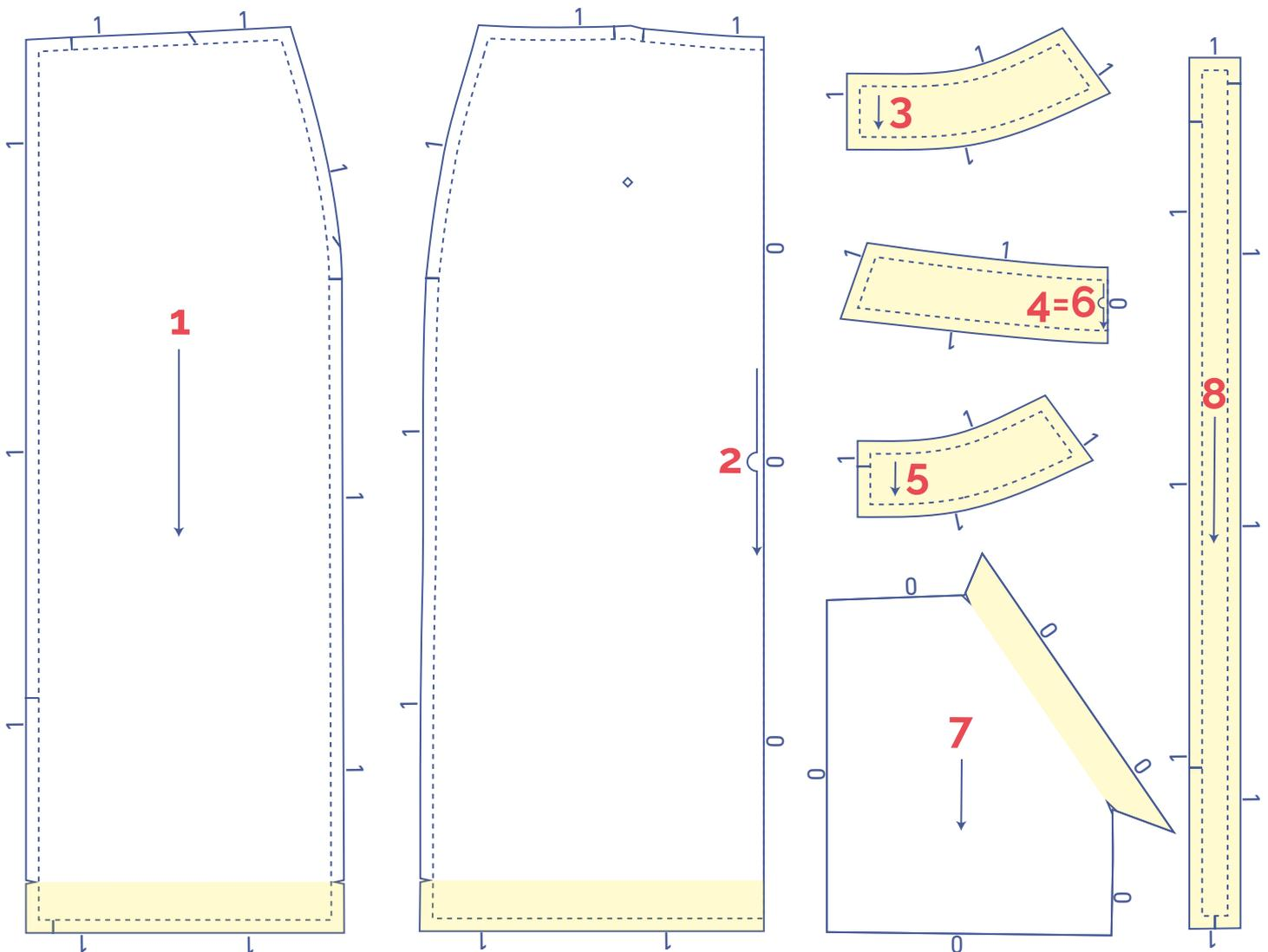

ACHTUNG

Die hellgelb markierten Teile werden auf der linken Stoffseite mit Bügelvlies beklebt.

 Materialart
 Stoff
 Bügelvlies

Adria by Fibre ood



XS - XXXL

Jede Saison beginnt mit einer neuen Jacke. Für diese kurze Oversize-Jacke mit Kragen und Revers brauchst du etwas Duchhaltevermögen, das Ergebnis wird aber fantastisch sein. Die Paspeltaschen und die doppelte Knopfleiste sorgen für das gewisse Etwas. Die Patten am Ärmelsaum und die Ziernähte verleihen dem Modell einen coolen Look. In diesem Fall ist Partnerlook angesagt - du kannst Adria mit der Jacke Reese für eines deiner Kinder matchen.

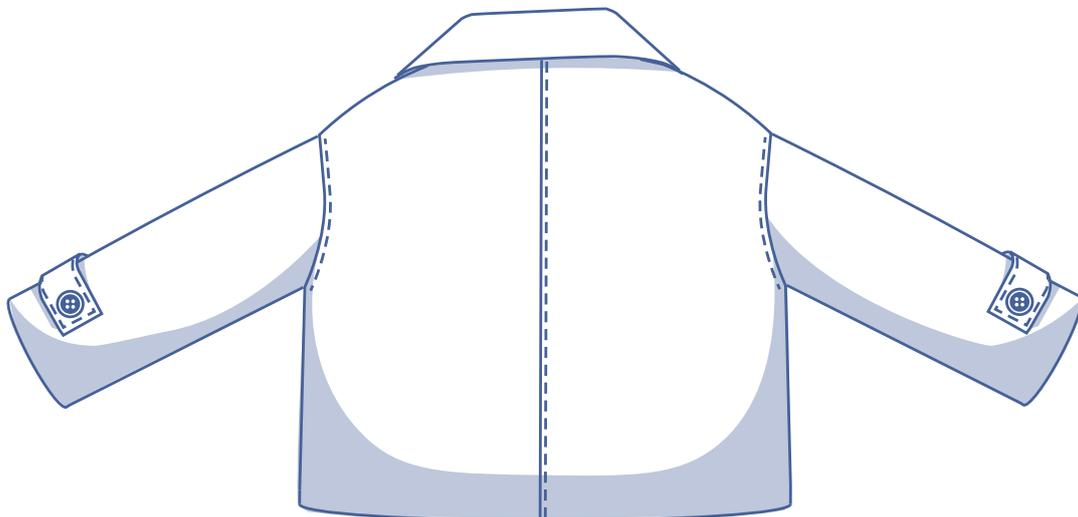

Größentabelle (in cm)

Größe	XS		S		M		L		XL		XXL		XXXL		
	32	34	36	38	40	42	44	46	48	50	52	54	56	58	60
Körperlänge	160	164	166	167	168	169	170	171	172	172	172	172	172	172	172
BU (Brustumfang)	76	80	84	88	92	96	100	104	110	116	122	128	134	140	146

Die Größe wählst du am besten anhand des **Brustumfangs**. Du wählst die Größe, die deinem Brustumfang am nächsten kommt.

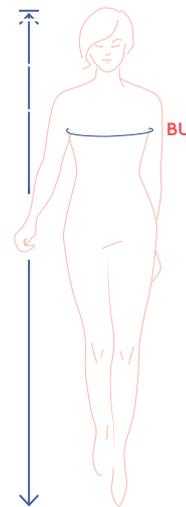

Abmessungen Schnittmuster (in cm)

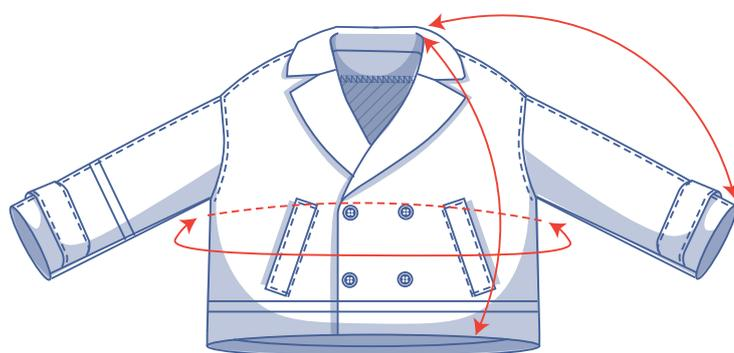

Die Abmessungen in dieser Tabelle sind die Abmessungen des Schnittmusters in Abhängigkeit vom verwendeten Stoff und sind als Hinweis zu verstehen. Im Hinblick auf den Tragekomfort und um einen bestimmten Schnitt zu bekommen (= **Override**) ist in den Breitemaßen zusätzliche Weite (zusätzlich zu den reinen Körpermaßen) berücksichtigt.

Du bist kein Fan des Oversize-Schnitts? Dann wähle einfach eine Größe kleiner.

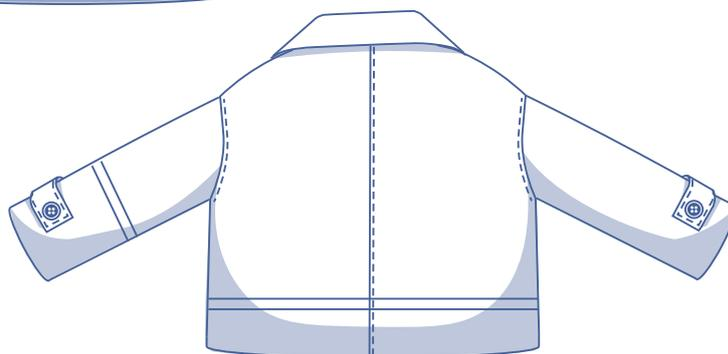

== Hier verkürzt oder verlängerst du das Schnittmuster

Größe	XS	S	M	L	XL	XXL	XXXL
Länge	55,25	57,25	59	60,75	63	65,25	67,75
Ärmellänge*	67,25	69	70,75	72,5	74,5	76,5	78,5
Brustumfang	111,5	119,5	127,5	135,5	145,5	157,5	169,5

* Inklusive der Schulterlänge.

Vergleiche die angegebenen Längen mit den gemessenen oder gewünschten Längen. Die Jacke und/oder die Ärmel kannst du **verlängern** oder **verkürzen**, indem du die Schnittmusterteile in Höhe der markierten doppelten Linie durchschneidest und die Schnittmusterteile um X cm auseinanderziehst oder übereinanderlegst. Achte darauf, dass die VM-, die RM-Linie sowie die Seitennähte gerade fortlaufen.



ACHTUNG

Du musst den Stoffverbrauch an diese Änderungen anpassen.

Material



- Nähgarn
- Bügelvlies: max. 205 cm
- Knöpfe (Ø 2,5 cm): 6
- Futter: siehe Tabelle
- Stoff: siehe Tabelle

Stoffverbrauch Futter		XS	S	M	L	XL	XXL	XXXL
Stoffbreite 110 cm	cm	130	155	165	180	185	210	220
Stoffbreite 140 cm	cm	110	115	120	120	145	160	185

Den dazugehörigen Stoffplan findest du auf Seite 6 dieser Arbeitsanleitung.

Stoffverbrauch Stoff		XS	S	M	L	XL	XXL	XXXL
Stoffbreite 110 cm	cm	230	240	245	285	295	305	315
Stoffbreite 140 cm	cm	180	185	190	200	225	230	240

Den dazugehörigen Stoffplan findest du auf Seite 6 dieser Arbeitsanleitung.

Stoffempfehlung Du kannst verschiedene Stoffarten für Adria verwenden, mit Motiv oder einfach uni: gewebter Jacquardstoff, Filz, Flanell, Bouclé, Wollfilz, watterierte Stoffe ... und sogar Jeans.



Proud to be #Sewista

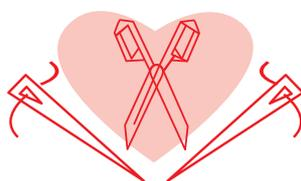

Schnittmustererteile & Nahtzugaben (in cm)

Damit du das Kleidungsstück wie beschrieben nähen kannst, zeichnest du die angegebenen Nahtzugaben rund um die Schnittmustererteile (aus Papier) ein, bevor du sie zuschneidest. Bei einem PDF-Schnittmuster kannst du die Vorlage sowohl mit als auch ohne Nahtzugabe ausdrucken. Mehr Infos findest du im [Video](#).

1. Vorderteil: 2x
2. Rückenteil: 2x
3. Ärmel VT: 2x
4. Ärmel RT: 2x
5. Oberkragen: 1x im Stoffbruch
6. Unterkragen: 1x im Stoffbruch
7. Klappe: 2x
8. Taschenfutter: 2x
9. Tascheneingriff: 2x
10. Ärmelpatte: 4x
11. VT Besatz: 2x
12. RT Besatz: 1x im Stoffbruch
13. VT Futter: 2x
14. RT Futter: 1x im Stoffbruch
15. Ärmel Futter: 2x

Materialart	
	Stoff
	Bügelvlies
	Futter

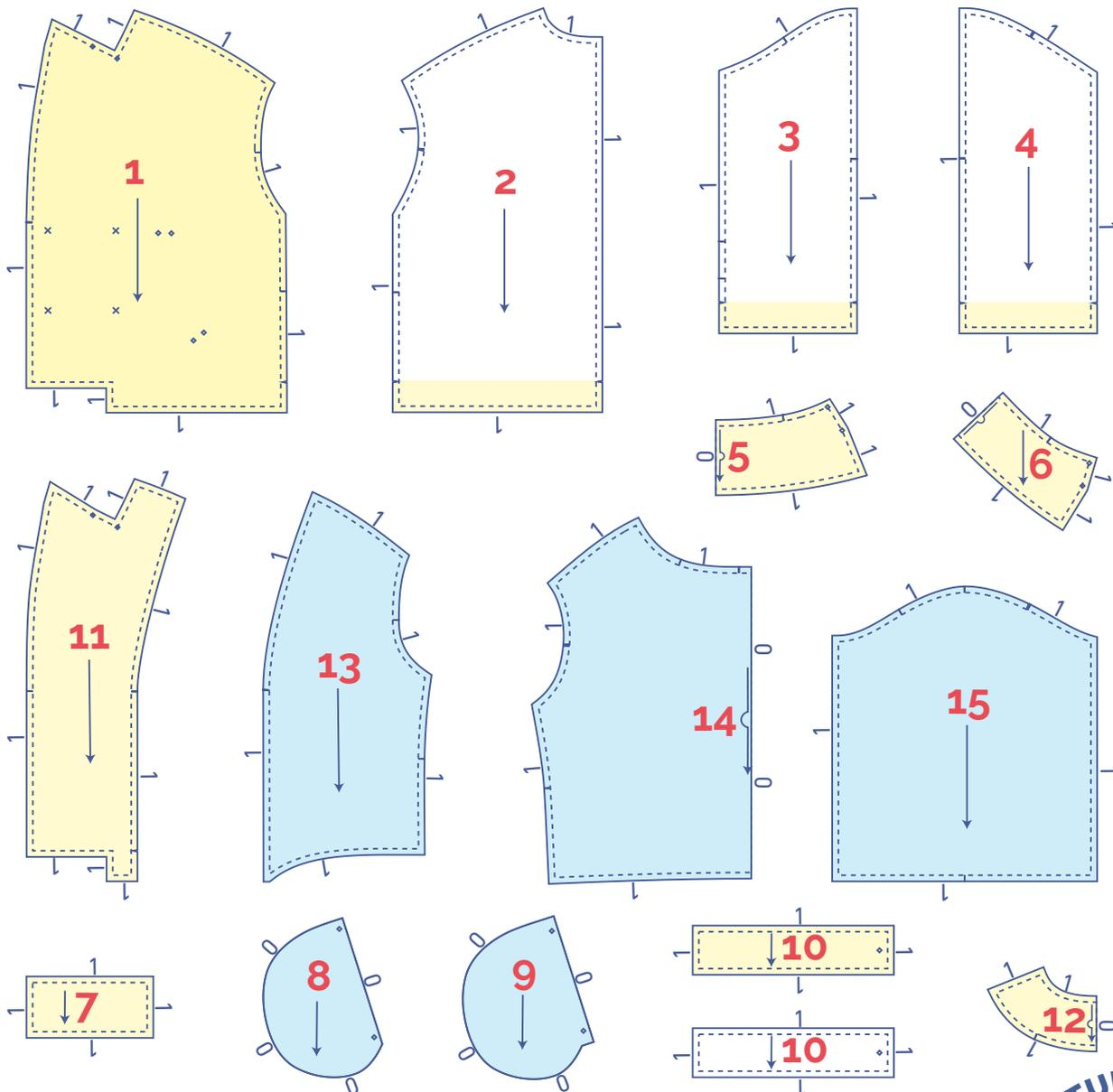

GUT ZU WISSEN!

Der Unterkragen ist kleiner als der Oberkragen und wird schräg zum Fadenlauf zugeschnitten. Dadurch ist der Unterkragen flexibler und zieht so die Ansatznaht mit in Richtung des unteren Rands, sodass die Naht auf der rechten Stoffseite nicht zu sehen ist.

ACHTUNG

Die hellgelb markierten Teile werden auf der linken Stoffseite mit Bügelvlies beklebt.